



# SUMÁRIO

- AVISO DE EDITAL DE CHAMADA PÚBLICA 0001/2020
- AVISO DE LICITAÇÃO E EDITAL - PREGÃO PRESENCIAL PARA REGISTRO DE PREÇOS N.0001/2020.
- AVISO DE ABERTURA DE PROPOSTA FINANCEIRA - TOMADA DE PREÇOS N.0005/2019.
- EXTRATO DA DISPENSA E INEX- JANEIRO 2020.



**Concorrência**



**ESTADO DA BAHIA**  
**Prefeitura Municipal de São Gabriel**  
**CNPJ (MF) 13.891.544/0001-32**

AVISO DE EDITAL DE CHAMADA PÚBLICA 0001/2020

AQUISIÇÃO DE GÊNEROS ALIMENTÍCIOS DA AGRICULTURA FAMILIAR

Regime de Execução: Indireta, por Fornecimento/execução parcelada.

PROCESSO ADMINISTRATIVO Nº 0040/2020

O Município de São Gabriel-BA, através da Secretaria Municipal de Educação, torna público para conhecimento dos interessados que realizará a Chamada Pública sob o nº 0001/2020, objetivando a aquisição de gêneros alimentícios da Agricultura Familiar, para a rede de ensino público deste município, em cumprimento ao estabelecido na Lei Federal nº 11.947/2009 e Resolução FNDE nº 26/2013, para o período dos meses de Fevereiro a Junho de 2020. **DATA: dia 13/02/2020. Horário: 10:00hs (dez horas).** O edital poderá ser adquirido sem nenhum custo, na sua íntegra, no endereço eletrônico: <http://www.docgedsistemas.com.br/portalmunicipio/ba/pmsaogabriel/diario>. Esclarecimentos, informações adicionais, obter e/ou consultar o Edital no setor de Licitações e Contratos, telefone: (74)3620-2122, de segunda à sexta-feira das 08:00hs às 12:00hs. Lijja Alves de Oliveira Barreto – Presidente da COPEL.

Largo da Pátria, 132 – Centro. São Gabriel – BA. CEP: 44915- 000  
Fone/Fax: (74) 3620 2122





**ESTADO DA BAHIA**  
**Prefeitura Municipal de São Gabriel**  
**CNPJ (MF) 13.891.544/0001-32**

MINUTA PROCESSO ADMINISTRATIVO Nº 0040/2020  
CHAMADA PÚBLICA Nº. 0001/2020

### AQUISIÇÃO DE GÊNEROS ALIMENTÍCIOS DA AGRICULTURA FAMILIAR

O MUNICÍPIO DE SÃO GABRIEL, Estado da Bahia, através do Setor de Licitações e Contratos, localizado no Largo da Pátria, 132, Bairro Centro, em cumprimento do estabelecido na Lei nº. 11.947/2009 e Resolução/FNDE/CD nº. 26/2013, realiza chamada pública, no dia **13/02/2020, AS 10:00hs**, na sala de Licitações da Prefeitura Municipal de São Gabriel/BA para **AQUISIÇÃO DE GÊNEROS ALIMENTÍCIOS DA AGRICULTURA FAMILIAR**, para o período dos meses de Fevereiro a Junho de 2020.

#### 1. OBJETO

Aquisição de gêneros alimentícios da Agricultura Familiar, para a rede de ensino público deste município, em cumprimento ao estabelecido na Lei Federal nº 11.947/2009 e Resolução FNDE nº 26/2013, para os meses de Fevereiro a Junho de 2020.

#### 2. DATA, LOCAL E HORA PARA RECEBIMENTO DA DOCUMENTAÇÃO

No dia, hora e local mencionados no preâmbulo deste edital, os interessados entregarão sua documentação para habilitação, contida em envelope lacrado, o qual deverá conter no anverso:

PREFEITURA MUNICIPAL DE SÃO GABRIEL-BA  
ENVELOPE Nº 0001 - DOCUMENTAÇÃO PARA HABILITAÇÃO  
CHAMADA PÚBLICA 0000/2020  
NOME DO PROPONENTE  
DATA E HORÁRIO

PREFEITURA MUNICIPAL DE SÃO GABRIEL-BA  
ENVELOPE Nº 0002 - PROJETO DE VENDA  
CHAMADA PÚBLICA 0000/2020  
NOME DO PROPONENTE  
DATA E HORÁRIO

#### 3. DOCUMENTAÇÃO PARA HABILITAÇÃO

##### 3.1 Envelope nº 0001 - GRUPO INFORMAL (PESSOA FÍSICA)

3.1.1 Grupos Informais de Agricultores Familiares e de Empreendedores Familiares Rurais deverão entregar no envelope nº 0001 para a Comissão julgadora os documentos relacionados abaixo para serem avaliados e aprovados, sob pena de inabilitação:

I - cópia e original de inscrição no Cadastro de Pessoa Física (CPF);

II - cópia da Declaração de Aptidão ao Programa Nacional de Fortalecimento da Agricultura Familiar (PRONAF) DAP principal, ou extrato da DAP, de cada Agricultor Familiar participante dentro do prazo de validade;

III - cópias das certidões negativas junto a Receita Federal e Dívida Ativa da União (Portaria MF nº 443, de 17/10/2014), Prova de Regularidade com a Fazenda Estadual, Prova de Regularidade com a Fazenda Municipal do licitante e Certidão Negativa de Débitos Trabalhistas - CNDT, (Lei nº 12.440/2011);

IV - Projeto de Venda de Gêneros Alimentícios da Agricultura Familiar para Alimentação Escolar (**anexo VI**) elaborado conjuntamente entre o Grupo Informal ou individualmente pelo agricultor, assinado individualmente ou por todos os Agricultores Familiares participantes, caso haja mais de um na formação de grupo informal, contendo nome, CPF, nº da DAP, descrição completa do gênero ofertado, com seu preço unitário;

V - Declaração de que os gêneros alimentícios a serem entregues são oriundos de produção própria, relacionados no projeto de venda (Anexo III)

VI - prova de certificação de comercialização da produção de produtos agroecológicos ou orgânicos, através de documento (selo, certificado, etc), comprobatório, emitido por entidade de controle e fiscalização que seja credenciada junto aos órgãos de controle do Ministério da Agricultura dentro do prazo de validade, caso o proponente participe desta modalidade de fornecimento;

VII - prova de atendimento de requisitos previstos em lei especial, quando for o caso.

##### 3.2 Envelope nº 0001 - GRUPO FORMAL (PESSOA JURÍDICA)

3.2.1 Grupos Formais da Agricultura Familiar e de Empreendedores Familiares Rurais constituídos em Cooperativas e Associações deverão entregar à Comissão Julgadora os documentos relacionados abaixo para serem avaliados e aprovados, sob pena de inabilitação:

I - prova de inscrição no Cadastro Nacional de Pessoa Jurídica (CNPJ);

II - cópia da Declaração de Aptidão ao PRONAF - DAP Jurídica para associações e cooperativas e de todos os cooperados que estiverem no projeto de vendas;

III - cópias das certidões negativas junto a Receita Federal e Dívida Ativa da União (Portaria MF nº 443, de 17/10/2014), Prova de Regularidade com a Fazenda Estadual, Prova de Regularidade com a Fazenda Municipal da sede da licitante, Prova de Regularidade com o Fundo de Garantia por Tempo de Serviço - FGTS, Certidão Negativa de Débitos Trabalhistas - CNDT, (Lei nº 12.440/2011);

IV - cópias do estatuto e da ata de posse da atual diretoria da entidade registrada na Junta Comercial, no caso de cooperativas, ou Cartório de Registro Civil de Pessoas Jurídicas, no caso de associações. No caso de empreendimentos familiares, deverá ser apresentada cópia do Contrato Social, registrado em Cartório de Registro Civil de Pessoa Jurídica;

Largo da Pátria, 132 - Centro. São Gabriel - BA. CEP: 44915- 000  
Fone/Fax: (74) 3620 2122





**ESTADO DA BAHIA**  
**Prefeitura Municipal de São Gabriel**  
**CNPJ (MF) 13.891.544/0001-32**

V - Projeto de Venda de Gêneros Alimentícios da Agricultura Familiar para Alimentação Escolar, constando nome, CPF e número da DAP de cada agricultor constante no projeto e ainda a descrição completa do gênero ofertado, com preço unitário (**Anexo VI**);

VI - Declaração de que os gêneros alimentícios a serem entregues são oriundos de produção dos associados relacionados no projeto de venda (**Anexo IV**);

VII - prova de certificação de comercialização da produção de produtos agroecológicos ou orgânicos, através de documento (selo, certificado, etc), comprobatório, emitido por entidade de controle e fiscalização que seja credenciada junto aos órgãos de controle do Ministério da Agricultura dentro do prazo de validade, caso o proponente participe desta modalidade de fornecimento;

VIII - prova de atendimento de requisitos previstos em lei especial, quando for o caso.

3.3 Os documentos exigidos somente poderão ser apresentados em original, através de publicações em órgão de imprensa oficial, ou por qualquer processo de cópia autenticada por cartório competente ou pelos membros da comissão no horário da abertura dos envelopes.

3.4 Os documentos extraídos via Internet somente serão considerados válidos após a confirmação da autenticidade por Servidor Municipal no endereço oficial (site) do órgão emitente.

#### 4. CARACTERÍSTICAS DO PRODUTO:

4.1 A declaração do prazo de validade **não** é exigida para os itens que compõe esta licitação, com exceção ao certificado de produto agroecológico ou orgânico, que deverá estar válido durante o prazo contratual do fornecedor, que, perdendo sua validade, será considerado fornecedor convencional e os preços dos produtos que fornece sofrerão decréscimo de 30% (trinta por cento), igualando à tabela de preços dos produtos convencionais.

#### 4.2 Pontos de Entrega:

4.2.1 Os produtos deverão ser entregues sob ordem do setor de merenda, podendo ser na sede da Secretaria Municipal de Educação, Cultura e Esportes, sito no Largo da Pátria, s/nº, Bairro Centro, São Gabriel-BA e também nas escolas da Rede Pública Municipal, que será definido através de cronograma pelo setor de logística e entrega da Secretaria Municipal de Educação, mediante verificação da localidade produtora e proximidade com a escola beneficiária para receber os produtos.

4.2.2 A pontualidade na entrega das mercadorias para as escolas está vinculada ao cumprimento do cardápio nutricional. A não pontualidade na entrega das mercadorias implicará no prejuízo da execução do cardápio e consequentes transtornos no balanceamento nutricional.

#### 4.3 Período de Fornecimento

O prazo para fornecimento e validade desta Chamada Pública é de aproximadamente 05 (cinco) meses, iniciando-se em Fevereiro até o dia 30/06/2020.

#### 4.4 Previsão de Quantidade de Gêneros Alimentícios a serem Adquiridos

4.4.1 A quantidade de gêneros alimentícios a serem adquiridos é estimada com base nos cardápios elaborados por nutricionista do Município, com especificidade para produtos convencionais e produtos que sejam classificados como agroecológicos ou orgânicos e executados pelas escolas.

4.4.2 Caso não sejam formulados projetos de vendas para os produtos classificados como agroecológicos ou orgânicos conforme apresentados no anexo II, o seu quantitativo total será considerado para somatório aos produtos convencionais e os valores a serem pagos serão àqueles estipulados no anexo I do Edital,

4.4.3 O cronograma de entrega será elaborado pelo setor de merenda da Secretaria de Educação deste Município.

#### 4.5 Preço dos Produtos

4.5.1 O preço de compra dos gêneros alimentícios será baseado no valor máximo a ser pago, (anexo I), conforme menor preço apresentado pelos proponentes em seus projetos de venda.

4.5.2 Nos valores propostos já estarão incluídas todas as despesas de frete, embalagens, encargos bem como outros que sejam necessários ao fornecimento dos produtos.

4.5.3 Serão utilizados para composição do preço de referência:

- os Preços de Referência praticados no âmbito do Programa de Aquisição de Alimentos – PAA, caso tenha;
- média dos preços pagos aos Agricultores Familiares por 3 (três) mercados varejistas ou feiras do produtor rural ou através do sistema comprasnet, priorizando também a feira do produtor da agricultura familiar, no âmbito local, territorial, estadual ou nacional;

#### 4.6 Contrato

4.6.1 O modelo de Contrato de Compra e Venda de gêneros alimentícios que deverá ser celebrado entre o Município e o(s) Vendedor(es) habilitados nesta chamada pública será feito conforme modelo constante no **Anexo V**.

#### 4.7 Pagamento das faturas:

Largo da Pátria, 132 – Centro. São Gabriel – BA. CEP: 44915- 000  
Fone/Fax: (74) 3620 2122





**ESTADO DA BAHIA**  
**Prefeitura Municipal de São Gabriel**  
**CNPJ (MF) 13.891.544/0001-32**

4.7.1 Os pagamentos do fornecimento feito pelo agricultor familiar, cooperativa, associação ou empreendedor familiar rural habilitado, como consequência da comercialização de gêneros alimentícios, serão realizados pelo Município em até 30 (trinta) dias após a última entrega de cada mês.

4.7.2. O pagamento será feito por transferência bancária e com apresentação de documento fiscal (Nota Fiscal de produtor Rural) correspondente ao fornecimento total efetuado que foi efetuado no mês anterior e a juntada das respectivas certidões negativas ou positivas com efeito negativas das Fazendas: Federal, Estadual, Municipal, Débitos Trabalhistas e do FGTS, para Pessoa Jurídica. No caso de Pessoa Física deverá apresentar as certidões das Fazendas: Federal, Estadual, Municipal, além da certidão de Débitos Trabalhistas.

### 5. CLASSIFICAÇÃO DAS PROPOSTAS

5.1 Serão consideradas as propostas classificadas, que preencham as condições fixadas nesta Chamada Pública.

5.2 Cada grupo de fornecedores (formal e/ou informal) deverá obrigatoriamente, ofertar sua quantidade de alimentos, com preço unitário, observando as condições fixadas nesta Chamada Pública.

5.3 Na análise das propostas, deverão ser priorizadas as propostas dos fornecedores locais ou grupos do Município de São Gabriel/BA, e em não sendo obtidas as quantidades necessárias, estas poderão ser complementadas com propostas de grupos da região, do território rural, do Estado e do País, na ordem de prioridade.

5.4 Independente de onde estejam sediados, os proponentes terão prioridade na aquisição:

I – Assentamentos de reforma agrária, comunidades tradicionais indígenas e comunidades quilombolas, conforme artigo 14 da Lei Federal 11.947/2009;

II – Sempre que possível os alimentos orgânicos e/ou agroecológicos, através de fornecedores devidamente certificados, sobre os grupos informais.

OBS: Os produtos ofertados neste edital, serão distribuídos entre os credenciados dentro do período descrito, obedecendo os critérios da Lei.

5.5 Respeitadas as regras contidas nos itens 5.3 e 5.4, a Comissão de Licitação classificará as propostas, considerando-se a ordenação crescente dos valores.

5.6 Após a classificação, o critério final de julgamento será definido pela Comissão Julgadora.

### 6. RESULTADO

6.1 A Comissão Julgadora divulgará o resultado do processo em até 48 (quarenta e oito) horas após a conclusão dos trabalhos desta chamada pública.

6.2 Caso não sejam atendidas todas as escolas do Município de São Gabriel/BA, os gêneros alimentícios faltantes serão cotados em licitação posterior a esta chamada pública.

### 7. CONTRATAÇÃO

7.1 Uma vez declarado vencedor, o Proponente Vendedor deverá assinar o Contrato de Compra e Venda de gêneros alimentícios, de acordo com o modelo apresentado no Anexo V.

7.2 O limite individual de venda do agricultor familiar e do empreendedor familiar rural deve respeitar o valor máximo de R\$ 20.000,00 (vinte mil reais) por Declaração de Aptidão ao PRONAF (DAP) /ano.

7.3 Os contratos que resultarão da presente chamada pública terão prazo de duração de aproximadamente 05 (cinco) meses.

### 8. RESPONSABILIDADE DOS FORNECEDORES

8.1 Os fornecedores que aderirem a este processo declaram que atendem a todas as exigências legais e regulatórias para tanto, e que possuem autorização legal para fazer a proposta, sujeitando-se, em caso de declaração falsa, às penalidades da legislação civil e penal aplicáveis.

8.2 O fornecedor compromete a fornecer os gêneros alimentícios conforme o disposto no padrão de identidade e qualidade estabelecida na legislação vigente e as especificações técnicas elaboradas pela Secretaria Municipal de Educação e pelo Conselho da Merenda Escolar;

8.3 O fornecedor compromete-se a fornecer os gêneros alimentícios nos preços estabelecidos nesta chamada pública pelo período de até 04 (quatro) meses, à partir da data de assinatura do contrato que ocorrerá em até cinco dias do resultado apurado deste Edital de chamada pública;

8.4 O fornecedor compromete a fornecer os gêneros alimentícios para as escolas conforme cronograma de entrega definido pela Secretaria Municipal de Educação, Cultura e Esportes. A pontualidade na entrega dos produtos para as escolas está vinculada ao cumprimento do Cardápio Nutricional. A falta deste compromisso implicará no prejuízo da execução do cardápio e consequentes transtornos no balanceamento nutricional.

**Largo da Pátria, 132 – Centro. São Gabriel – BA. CEP: 44915- 000**  
**Fone/Fax: (74) 3620 2122**





**ESTADO DA BAHIA**  
**Prefeitura Municipal de São Gabriel**  
**CNPJ (MF) 13.891.544/0001-32**

8.5 Os fornecedores, quando solicitado, deverão disponibilizar suas instalações para inspeções da vigilância sanitária e/ou nutricionistas, para verificação das condições sanitárias.

8.6 O Município, através do Prefeito Municipal, determina que a responsabilidade pelo recebimento, conferência e aceitação dos produtos, fica a cargo do setor de merenda escolar da Secretaria Municipal de Educação.

### 9. DAS CONDIÇÕES DE FORNECIMENTO

9.1 Os produtos serão devolvidos no ato da entrega se não corresponderem à qualidade exigida no edital.

9.2 As verduras e legumes deverão ser de boa qualidade, com tamanho médio padronizado.

9.3 As hortaliças deverão estar frescas inteiras e sãs, no ponto de maturação adequado para consumo.

9.4 As folhas deverão apresentar intactas e firmes, estando isentas de:

- I – Substâncias terrosas;
- II – Sujidades ou corpos estranhos aderidos à superfície externa;
- III – Parasitas, larvas ou outros animais nos produtos e embalagens;
- IV – Sem umidade externa anormal;
- V – Sem odor e sabor estranho;
- VI – Enfermidades;
- VII – Não deverão estar danificadas por lesões que afetem a sua aparência e utilização.

### 10. FATOS SUPERVENIENTES

10.1 Os eventos previstos nesta Chamada Pública estão diretamente subordinados à realização e ao sucesso das diversas etapas do processo. Na hipótese de ocorrência de fatos supervenientes à sua publicação, que possam vir a prejudicar o processo e/ou por determinação legal ou judicial, ou ainda por decisão da Comissão Julgadora, poderá haver:

- a) Adiamento do processo;
- b) Revogação deste Edital ou sua modificação no todo ou em parte.

### 11. IRREVOGABILIDADE E IRRETRATABILIDADE

11.1 Observado o disposto no item 05 (cinco), após a divulgação do resultado das ofertas objeto desta Chamada Pública a Comissão Julgadora considerará, para todos os fins, que o registro de preços de gêneros alimentícios da agricultura familiar e do empreendedor familiar rural estará concretizado.

### 12. DISPOSIÇÕES FINAIS

12.1 A participação de qualquer proponente Vendedor no processo implica a aceitação tácita, incondicional, irrevogável e irretroatável dos seus termos, regras e condições, assim como dos seus anexos.

12.2 Quaisquer esclarecimentos e informações sobre este edital poderão ser feitos no Setor de Licitações, pessoalmente, em até 24 (vinte e quatro) horas antes da abertura da sessão.

12.3 Decairá do direito de impugnar perante a Administração as condições deste edital, o interessado que tendo-o aceito sem objeção, venha apontar depois da abertura dos envelopes falhas ou irregularidades que o viciaram, hipótese em que tal comunicação não terá efeito de recurso.

12.4 Os casos omissos no presente edital serão resolvidos pela Comissão que deverá valer-se das disposições legais pertinentes.

12.5 As informações referentes ao andamento da presente chamada pública, bem como convocações e resultados, serão publicados preferencialmente no Mural da Prefeitura e no Diário Oficial Próprio.

12.6 As questões decorrentes da execução desta chamada pública, que não possam ser dirimidas administrativamente, serão processadas e julgadas no Foro da Comarca de Irecê/BA, com exclusão de qualquer outro por mais privilegiado que seja.

12.7 Fazem parte deste Edital de Chamada Pública os seguintes anexos:

- ANEXO I – PLANILHA DESCRITIVA DE QUANTIDADES E VALORES MÁXIMOS A SEREM PAGOS POR PRODUTO CONVENCIONAL;
- ANEXO II – PLANILHA DESCRITIVA DE QUANTIDADES E VALORES MÁXIMOS A SEREM PAGOS POR PRODUTO ORGÂNICO;
- ANEXO III – DECLARAÇÃO DE GRUPO INFORMAL (PESSOA FÍSICA);
- ANEXO IV – DECLARAÇÃO DE GRUPO FORMAL (PESSOA JURÍDICA);
- ANEXO V – MINUTA DE CONTRATO;
- ANEXO VI – MODELO PROJETO DE VENDA DE GÊNEROS ALIMENTÍCIOS DA AGRICULTURA FAMILIAR PARA ALIMENTAÇÃO ESCOLAR;

XXXXXXXX, XX de XXXXXX de 2020.

XXXXXXXXXXXXXX

Prefeito Municipal

**Largo da Pátria, 132 – Centro. São Gabriel – BA. CEP: 44915- 000**  
**Fone/Fax: (74) 3620 2122**





**ESTADO DA BAHIA**  
**Prefeitura Municipal de São Gabriel**  
**CNPJ (MF) 13.891.544/0001-32**



**ESTADO DA BAHIA**  
**Prefeitura Municipal de São Gabriel**  
**CNPJ (MF) 13.891.544/0001-32**  
**Largo da Pátria, SN, Centro, São Gabriel – BA. CEP: 44915-000**  
**Fone/Fax: (74) 3620-2126. E-mails: seducpmsg@gmail.com / semaesg@gmail.com**



**ANEXO I - QUANTITATIVO DE PRODUTOS E VALORES UNITÁRIOS A PAGAR (CONVENCIONAIS)**

Ord	Item	Especificação	Embal.	QTDE.	Unitário	Total
1	Abóbora	Fresca, íntegra e firme, isenta de sujidades com grau de evolução completa do tamanho.	kg	4.200	R\$ 2,36	R\$ 9.912,00
2	Alpim	Tamanho médio, fresca, íntegra e firme com grau de maturação adequado, isenta de substâncias terrosas, sujidades ou corpos estranhos.	kg	4.200	R\$ 2,90	R\$ 12.180,00
3	Banana	Do tipo da prata e nanica, em pencas de primeira qualidade, fresca, íntegra e firme com grau de maturação adequado, tamanho e coloração uniformes, com polpa firme e íntacta, devendo ser bem desenvolvida e madura, sem danos físicos e mecânicos oriundos do manuseio e transporte, devendo ser entregues em caixas plásticas.	Dúzias	13.700	R\$ 3,57	R\$ 48.909,00
4	Batata Doce	Fresca, íntegra e firme, isenta de sujidades com grau de evolução completa do tamanho.	kg	4.200	R\$ 3,30	R\$ 13.860,00
5	Beterraba	Beterraba, não lavada, in natura, com grau de maturação tal que permita suportar a manipulação, o transporte e a conservação em condições adequadas para o consumo. Com ausência de sujidades.	Kg	4.200	R\$ 2,30	R\$ 9.660,00
6	Cebola	Cebola, in natura, com grau de maturação tal que permita suportar a manipulação, o transporte e a conservação em condições adequadas para o consumo. Com ausência de sujidades	Kg	3.500	R\$ 4,05	R\$ 14.175,00
7	Cenoura extra AA	De primeira qualidade, sem rama, compacta, firme, sem lesões de origem física ou mecânica, rachadura e cortes, tamanho e coloração uniformes, devendo ser bem desenvolvida acondicionada em caixa plástica/papelão ou saco com 20 kg.	Kg	4.200	R\$ 3,06	R\$ 12.852,00
8	Coentro	Folhas verdes, fresca, sem traços de descoloração, íntegros e firmes, isentos de sujidades ou corpo estranhos. Embalados em saco de polietileno.	Molhos	3.000	R\$ 2,05	R\$ 6.150,00
9	logurte	logurte, integral, rico em nutrientes. Embalado em vasilhames de 01 litro, com indicação do produto, marca do fabricante, data de fabricação e prazo de validade.	Litros	12.000	R\$ 5,00	R\$ 60.000,00
10	Leite Pasteurizado	Integral e homogeneizado. Embalado em embalagem de 1 litro, com indicação do produto, marca do fabricante, data de fabricação e prazo de validade.	Litros	22.000	R\$ 2,98	R\$ 65.560,00
11	Mamão	Íntegro e firme, tamanho médio, com grau de maturação adequado isentam de substâncias terrosas, sujidades ou corpos estranhos.	Kg	3.000	R\$ 2,00	R\$ 6.000,00
12	Melancia	Íntegra e firme, pesando no máximo 05kg com grau de maturação adequado isentam de substâncias terrosas, sujidades ou corpos estranhos.	Kg	13.000	R\$ 2,25	R\$ 29.250,00
13	Pimentão	Frescos, íntegros e firmes, isentos de sujidades ou corpos estranhos, com grau de evolução completam.	Kg	3.000	R\$ 4,01	R\$ 12.030,00
14	Sequiho	De tapioca, com embalagem de 1 kg, fabricado com matéria-prima de primeira qualidade, isento de matéria terrosa, mofos e bolores	Kg	3.500	R\$ 20,38	R\$ 71.330,00
15	Tomate	Tomate, in natura, com grau de maturação tal que permita suportar a manipulação, o transporte e a conservação em condições adequadas para o consumo. Com ausência de sujidades.	Kg	3.000	R\$ 4,15	R\$ 12.450,00
<b>VALOR GLOBAL DO PROJETO PARA PRODUTOS CONVENCIONAIS</b>						<b>R\$ 384.318,00</b>

Trezentos e oitenta e quatro mil e trezentos e dezoito reais.

São Gabriel-BA, 06 de Janeiro de 2020.

SECRETÁRIO MUNICIPAL DE EDUCAÇÃO

NUTRICIONISTA RESPONSÁVEL

**Largo da Pátria, 132 – Centro. São Gabriel – BA. CEP: 44915- 000**  
**Fone/Fax: (74) 3620 2122**







**ESTADO DA BAHIA**  
**Prefeitura Municipal de São Gabriel**  
**CNPJ (MF) 13.891.544/0001-32**



**ESTADO DA BAHIA**  
**Prefeitura Municipal de São Gabriel**  
**CNPJ (MF) 13.891.544/0001-32**  
**Largo da Pátria, SN, Centro, São Gabriel – BA. CEP: 44915-000**  
**Fone/Fax: (74) 3620-2126. E-mails: seducpmsg@gmail.com / semaesg@gmail.com**



ANEXO II - QUANTITATIVO DE PRODUTOS E VALORES UNITÁRIOS A PAGAR (ORGÂNICOS)						
Ord	Item	Especificação	Embal.	QTDE.	***Valor Unitário	Valor Total
1	Abóbora	Fresca, íntegra e firme, isenta de sujidades com grau de evolução completa do tamanho.	kg	600	R\$ 3,06	R\$ 1.836,00
2	Aipim	Tamanho médio, fresca, íntegra e firme com grau de maturação adequado, isenta de substâncias terrosas, sujidades ou corpos estranhos.	kg	600	R\$ 3,77	R\$ 2.262,00
3	Banana	Do tipo da prata e nanica, em pencas de primeira qualidade, fresca, íntegra e firme com grau de maturação adequado, tamanho e coloração uniformes, com polpa firme e íntacta, devendo ser bem desenvolvida e madura, sem danos físicos e mecânicos oriundos do manuseio e transporte, devendo ser entregues em caixas plásticas.	Dúzias	5.000	R\$ 4,64	R\$ 23.200,00
4	Batata Doce	Fresca, íntegra e firme, isenta de sujidades com grau de evolução completa do tamanho.	kg	600	R\$ 4,29	R\$ 2.574,00
5	Beterraba	Beterraba, não lavada, in natura, com grau de maturação tal que permita suportar a manipulação, o transporte e a conservação em condições adequadas para o consumo. Com ausência de sujidades.	kg	600	R\$ 2,99	R\$ 1.794,00
6	Cebola	Cebola, in natura, com grau de maturação tal que permita suportar a manipulação, o transporte e a conservação em condições adequadas para o consumo. Com ausência de sujidades.	kg	350	R\$ 5,26	R\$ 1.841,00
7	Cenoura extra AA,	De primeira qualidade, sem rama, compacta, firme, sem lesões de origem física ou mecânica, rachadura e cortes, tamanho e coloração uniformes, devendo ser bem desenvolvida acondicionada em caixa plástica/papelão ou saco com 20 kg.	kg	600	R\$ 3,97	R\$ 2.382,00
8	Coentro	Folhas verdes, fresca, sem traços de descoloração, íntegros e firmes, isentos de sujidades ou corpo estranhos. Embalados em saco de polietileno.	Molhos	380	R\$ 2,67	R\$ 1.014,60
9	Mamão	Íntegro e firme, tamanho médio, com grau de maturação adequado isentam de substâncias terrosas, sujidades ou corpos estranhos.	kg	3.200	R\$ 2,60	R\$ 8.320,00
10	Melancia	Íntegra e firme, pesando no máximo 05kg com grau de maturação adequado isentam de substâncias terrosas, sujidades ou corpos estranhos.	kg	3.200	R\$ 2,93	R\$ 9.376,00
11	Pimentão	Frescos, íntegros e firmes, isentos de sujidades ou corpos estranhos, com grau de evolução completam.	kg	330	R\$ 5,21	R\$ 1.719,30
12	Tomate	Tomate, in natura, com grau de maturação tal que permita suportar a manipulação, o transporte e a conservação em condições adequadas para o consumo. Com ausência de sujidades.	kg	450	R\$ 5,40	R\$ 2.430,00
<b>VALOR GLOBAL DO PROJETO PARA PRODUTOS AGROECOLÓGICOS OU ORGÂNICOS CERTIFICADOS</b>						<b>R\$ 58.748,90</b>
Cinquenta e oito mil e setecentos e quarenta e oito reais e noventa centavos.						
***OBS: Conforme estabelecido pelo FNDE na Resolução nº 26/2013, atualizada pela Resolução 04/2015, em seu § 4º "Na impossibilidade de realização de pesquisa de preços de produtos agroecológicos ou orgânicos, a Eex. Poderá acrescer aos preços desses produtos em até 30% (trinta por cento) em relação aos preços estabelecidos para produtos convencionais, conforme Lei nº 12.512, de 14 de outubro de 2011.						
São Gabriel-BA, 06 de Janeiro de 2020.						
_____ SECRETÁRIO MUNICIPAL DE EDUCAÇÃO						
_____ NUTRICIONISTA RESPONSÁVEL						

**Largo da Pátria, 132 – Centro. São Gabriel – BA. CEP: 44915- 000**  
**Fone/Fax: (74) 3620 2122**







**ESTADO DA BAHIA**  
**Prefeitura Municipal de São Gabriel**  
**CNPJ (MF) 13.891.544/0001-32**

Modalidade: CHAMADA PÚBLICA Nº: 0000/2020

ANEXO III

DECLARAÇÃO DE GRUPO INFORMAL (PESSOA FÍSICA)

Eu, \_\_\_\_\_, fornecedor individual detentor da DAP  
Pessoa Física nº \_\_\_\_\_, declaro que os gêneros alimentícios a serem  
entregues por mim, são oriundos de produção própria, relacionado no projeto de venda

Por ser verdade, firmo a presente.

São Gabriel/BA, \_\_\_\_\_, de \_\_\_\_\_ de 2020

\_\_\_\_\_  
Assinatura  
Identificação do declarante

Largo da Pátria, 132 – Centro. São Gabriel – BA. CEP: 44915- 000  
Fone/Fax: (74) 3620 2122





**ESTADO DA BAHIA**  
**Prefeitura Municipal de São Gabriel**  
**CNPJ (MF) 13.891.544/0001-32**

Modalidade: CHAMADA PÚBLICA Nº: 0000/2020

ANEXO IV

**DECLARAÇÃO DE GRUPO FORMAL (PESSOA JURÍDICA)**

A \_\_\_\_\_, grupo formal, detentor da DAP Pessoa Jurídica nº \_\_\_\_\_, declara que os gêneros alimentícios a serem entregues por esta associação ou cooperativa, são produzidos pelos associados relacionados no projeto de venda

Por ser verdade, firmo a presente.

São Gabriel/BA, \_\_\_\_\_, de \_\_\_\_\_ de 2020

\_\_\_\_\_  
Assinatura  
Identificação do declarante

Largo da Pátria, 132 – Centro. São Gabriel – BA. CEP: 44915- 000  
Fone/Fax: (74) 3620 2122





ESTADO DA BAHIA
Prefeitura Municipal de São Gabriel
CNPJ (MF) 13.891.544/0001-32

ANEXO V

MINUTA DE CONTRATO ADMINISTRATIVO CONTRATO DE AQUISIÇÃO DE GÊNEROS ALIMENTÍCIOS SEM LICITAÇÃO DA AGRICULTURA FAMILIAR PARA A ALIMENTAÇÃO ESCOLAR

Pelo presente Termo de Contrato de Prestação de Serviços, regido pela Lei Federal nº 8.666/93 e alterações posteriores, que entre si celebram o MUNICÍPIO DE SÃO GABRIEL, pessoa jurídica de direito público interno, CNPJ nº 13.891.544/0001-32, com sede e foro no Largo da Pátria, nº 132, CEP nº 44.915-000, Centro, São Gabriel/BA, representada neste ato pelo seu Prefeito, o Sr.º Hipólito Rodrigues Silva Gomes, portador do CPF 805.608.735-49, e FUNDO MUNICIPAL DE EDUCAÇÃO DE SÃO GABRIEL, pessoa jurídica de direito público interno, CNPJ nº 30.883.259/0001-99, com sede e foro no Largo da Pátria, nº 132, CEP nº 44.915-000, Centro, São Gabriel/BA, representada neste ato pelo seu gestor, o Sr. José Adailson Paiva Moraes, inscrito no CPF sob o nº 957.852.725-04, portador da Carteira de Identidade nº 584309546 SSP/BA, doravante denominado CONTRATANTE, e \_\_\_\_\_, pessoa jurídica/física de direito privado, com sede na cidade de \_\_\_\_\_, na Rua \_\_\_\_\_, inscrita no CNPJ/CPF sob n.º \_\_\_\_\_, neste ato representado por seu representante legal Sr. \_\_\_\_\_, brasileiro, casado, residente e domiciliado na Rua \_\_\_\_\_, portador da cédula de identidade n.º \_\_\_\_\_, e CPF n.º \_\_\_\_\_ doravante denominado CONTRATADA, as partes acima qualificadas celebram, entre si, por este instrumento de contrato, mediante as seguintes cláusulas e condições que seguem:

CLÁUSULA DA REGÊNCIA

O presente contrato trata-se de um contrato administrativo e rege-se, pelas normas da Lei 8.666 de 21 de junho de 1993 e alterações posteriores, em cumprimento do estabelecido na Lei nº. 11.947/2009 e Resolução/FNDE/CD nº. 26/2013, tem base na CHAMADA PÚBLICA 0002/2020.

CLÁUSULA PRIMEIRA

É objeto desta contratação a Aquisição de gêneros alimentícios da Agricultura Familiar, para a rede de ensino público deste município, em cumprimento ao estabelecido na Lei Federal nº 11.947/2009 e Resolução FNDE nº 26/2013, para os meses de Fevereiro a Junho de 2020, descritos nos itens enumerados na Cláusula sexta, todos de acordo com a CHAMADA PÚBLICA n.º 0000/2020, o qual fica fazendo parte integrante do presente contrato, independentemente de anexação ou transcrição.

CLÁUSULA SEGUNDA:

O CONTRATADO se compromete a fornecer os gêneros alimentícios da Agricultura Familiar ao CONTRATANTE conforme descrito no Projeto de Venda de Gêneros Alimentícios da Agricultura Familiar parte integrante deste Instrumento.

CLÁUSULA TERCEIRA:

O limite individual de venda de gêneros alimentícios do Agricultor Familiar e do Empreendedor Familiar Rural, neste ato denominados CONTRATADOS, será de até R\$20.000,00 (Vinte mil reais) por DAP por ano civil, referente à sua produção, conforme a legislação do Programa Nacional de Alimentação Escolar.

CLÁUSULA QUARTA

OS CONTRATADOS FORNECEDORES ou as ENTIDADES ARTICULADORAS deverão informar ao Ministério do Desenvolvimento Agrário - MDA os valores individuais de venda dos participantes do Projeto de Venda de Gêneros Alimentícios, consoante a o Projeto de Venda de Gêneros Alimentícios da Agricultura Familiar para Alimentação Escolar, em no máximo 30 dias após a assinatura do contrato, por meio de ferramenta disponibilizada pelo MDA.

CLÁUSULA QUINTA:

O início para entrega das mercadorias será imediatamente após o recebimento da autorização de fornecimento, expedida pelo Setor de Merenda Escolar, sendo o prazo do fornecimento até o término da quantidade adquirida ou até o dia 00/00/2020.

A) A entrega das mercadorias deverá ser feita nos locais, dias e quantidades de acordo com CHAMADA PÚBLICA n.º 0000/2020.

B) O recebimento das mercadorias dar-se-á mediante apresentação do Termo de Recebimento e as Notas Fiscais de Venda de produtor Rural, pela pessoa responsável pela alimentação no local de entrega, consoante o anexo deste Contrato.

CLÁUSULA SEXTA:

Pelo fornecimento dos gêneros alimentícios, nos quantitativos descritos no Projeto de Venda de Gêneros Alimentícios da Agricultura Familiar, o (a) CONTRATADO (A) receberá o valor total de R\$ \_\_\_\_\_ (\_\_\_\_\_), conforme listagem a seguir:

Table with 8 columns: 1. Nome do Agricultor Familiar, 2. CPF, 3. DAP, 4. Produto, 5. Unidade, 6. Quantidade/Unidade, 7. Preço Proposto, 8. Valor Total

Largo da Pátria, 132 – Centro. São Gabriel – BA. CEP: 44915- 000
Fone/Fax: (74) 3620 2122





**ESTADO DA BAHIA**  
**Prefeitura Municipal de São Gabriel**  
**CNPJ (MF) 13.891.544/0001-32**

§ 1º Caso venha ocorrer a perda de validade do certificado de produto agroecológico ou orgânico durante o prazo contratual, o CONTRATADO será considerado pelo CONTRATANTE fornecedor convencional e os preços dos produtos descritos na tabela acima sofrerão decréscimo de 30% (trinta por cento), igualando à tabela de preços dos produtos convencionais, conforme anexo I do Edital.

**CLÁUSULA SÉTIMA:**

Nos valores mencionados na cláusula quarta e descritos na cláusula sexta, estão incluídas as despesas com frete, recursos humanos e materiais, assim como com os encargos fiscais, sociais, comerciais, trabalhistas e previdenciários e quaisquer outras despesas necessárias ao cumprimento das obrigações decorrentes do presente contrato.

**CLÁUSULA OITAVA:**

As despesas decorrentes do presente contrato correrão à conta das seguintes dotações orçamentárias do ano de 2020:

**Unidade:** 02.05.02 **Atividade:** 2.028 **Elemento de Despesa:** 3.3.9.0.30.00 **Fonte:** 00 / 15

**CLÁUSULA NONA:**

O CONTRATANTE, após receber os documentos descritos na cláusula Quinta, alínea "b", e após a tramitação do Processo para instrução e liquidação, efetuará o seu pagamento no valor correspondente às entregas do mês anterior. Não será efetuado qualquer pagamento ao CONTRATADO enquanto houver pendência de liquidação da obrigação financeira em virtude de penalidade ou inadimplência contratual.

**CLÁUSULA DÉCIMA:**

O CONTRATANTE que não seguir a forma de liberação de recursos para pagamento do CONTRATADO FORNECEDOR, deverá pagar multa de 2%, mais juros de 0,1% ao dia, sobre o valor da parcela vencida. Ressalvados os casos quando não efetivados os repasses mensais de recursos do FNDE em tempo hábil.

**CLÁUSULA ONZE:**

Os casos de inadimplência da CONTRATANTE proceder-se-á conforme o § 1º, do art. 20 da Lei nº 11.947/2009 e demais legislações relacionadas.

**CLÁUSULA DOZE:**

O CONTRATADO FORNECEDOR deverá guardar pelo prazo de 5(cinco) anos, cópias das Notas Fiscais de Venda, ou congêneres, dos produtos participantes do Projeto de Venda de Gêneros Alimentícios da Agricultura Familiar para Alimentação Escolar, estando à disposição para comprovação.

**CLÁUSULA TREZE:**

O CONTRATANTE se compromete em guardar pelo prazo de 5 (cinco) anos das Notas Fiscais de Compra, os Termos de Recebimento e Aceitabilidade, apresentados nas prestações de contas, bem como o Projeto de Venda de Gêneros Alimentícios da Agricultura Familiar para Alimentação Escolar e documentos anexos, estando à disposição para comprovação.

**CLÁUSULA QUATORZE:**

É de exclusiva responsabilidade do CONTRATADO FORNECEDOR o ressarcimento de danos causados ao CONTRATANTE ou a terceiros, decorrentes de sua culpa ou dolo na execução do contrato, não excluindo ou reduzindo esta responsabilidade à fiscalização.

**CLÁUSULA QUINZE:**

O CONTRATANTE em razão à supremacia dos interesses públicos sobre os interesses particulares poderá:

- modificar unilateralmente o contrato para melhor adequação às finalidades de interesse público, respeitando os direitos do CONTRATADO;
- rescindir unilateralmente o contrato, nos casos de infração contratual ou inaptidão do CONTRATADO;
- fiscalizar a execução do contrato;
- aplicar sanções motivadas pela inexecução total ou parcial do ajuste;

Sempre que a CONTRATANTE alterar ou rescindir o contrato sem culpa do CONTRATADO, deve respeitar o equilíbrio econômico-financeiro, garantindo-lhe o aumento da remuneração respectiva ou a indenização por despesas já realizadas.

**CLÁUSULA DEZESSEIS:**

A multa aplicada após regular processo administrativo poderá ser descontada dos pagamentos eventualmente devidos pelo CONTRATANTE ou, quando for o caso, cobrada judicialmente.

**CLÁUSULA DEZESSETE:**

A fiscalização do presente contrato ficará a cargo da Secretaria Municipal de Educação, da Entidade Executora, do Conselho de Alimentação Escolar – CAE e outras Entidades designadas pelo FNDE.

A responsabilidade pelo recebimento, conferência e aceitação dos produtos, fica a cargo do setor de merenda escolar da Secretaria Municipal de Educação.

**Largo da Pátria, 132 – Centro. São Gabriel – BA. CEP: 44915- 000**  
**Fone/Fax: (74) 3620 2122**





**ESTADO DA BAHIA**  
**Prefeitura Municipal de São Gabriel**  
**CNPJ (MF) 13.891.544/0001-32**

O Município de São Gabriel, através do seu Gestor, e o Fundo Municipal de Educação designarão mediante portaria, a srª Graziela de Paiva Oliveira, portadora do CPF nº 027.538.955-38, que fará o acompanhamento e fiscalização do referido contrato, sendo a responsável pela observância do fiel cumprimento de todas as cláusulas contratuais obrigando-se a comunicar aos demais setores sobre qualquer falta ou falha, cumprindo assim os artigos 10º e 11º do Decreto nº 9.507, de 21/09/2018 e ao art. 67 da Lei nº 8.666/1993.

A coordenação do contrato, bem como a fiscalização da execução das obras/serviços/fornecimentos será realizada por técnicos designados na forma do Art. 67, da Lei 8.666/93, a quem compete verificar se a licitante vencedora está executando os trabalhos, observando o contrato e os documentos que o integram.

**CLÁUSULA DEZOITO:**

O presente contrato rege-se, ainda, pela CHAMADA PÚBLICA n.º 0000/2020, pela Resolução CD/FNDE nº 26/2013 e pela Lei nº 11.947/2009, a Lei 8.666/93 e o dispositivo que a regulamente, em todos os seus termos, a qual será aplicada, também, onde o contrato for omissivo.

**CLÁUSULA DEZENOVE:**

Este Contrato poderá ser aditado a qualquer tempo, mediante acordo formal entre as partes, resguardadas as suas condições essenciais.

**CLÁUSULA VINTE:**

As comunicações com origem neste contrato deverão ser formais e expressas, por meio de carta, que somente terá validade se enviada mediante registro de recebimento, por e-mail, transmitido pelas partes.

**CLÁUSULA VINTE E UM:**

Este Contrato, desde que observada a formalização preliminar à sua efetivação, por carta, consoante Cláusula Vinte, poderá ser rescindido, de pleno direito, independentemente de notificação ou interpelação judicial ou extrajudicial, nos seguintes casos:

- por acordo entre as partes;
- pela inobservância de qualquer de suas condições;
- quaisquer dos motivos previstos em lei.

**CLÁUSULA VINTE E DOIS:**

O presente contrato vigorará da sua assinatura até a entrega total dos produtos adquiridos ou até o dia 30/06/2020.

**CLÁUSULA VINTE E TRÊS:**

O presente contrato também é regido pela Lei nº 8.666/93 a qual as partes se sujeitam para resolução dos casos em que este instrumento for omissivo, aplicando as penalidades previstas nos Artigos 86 a 88, da mencionada Lei, que as partes declaram ter pleno conhecimento do teor.

**CLÁUSULA VINTE E QUATRO:**

Fica eleito o Foro da Comarca de Irecê-BA para dirimir quaisquer dúvidas a respeito do cumprimento do presente Contrato.

E, por estarem justos e contratados, lavrou-se o presente contrato, em 3 (três) vias em originais de igual teor e forma que, após lido e achado conforme, é assinado pelas partes, juntamente com duas testemunhas.

São Gabriel-BA, \_\_\_\_ de \_\_\_\_\_ de 2020.

\_\_\_\_\_  
Hipólito Rodrigues Silva Gomes  
Prefeito Municipal  
CONTRATANTE

\_\_\_\_\_  
CONTRATADA  
Identificação do Agricultor Familiar

Visto:

\_\_\_\_\_  
Assessor Jurídico  
OAB/BA

Testemunhas:

1) \_\_\_\_\_

2) \_\_\_\_\_

RG/CPF: \_\_\_\_\_

RG/CPF: \_\_\_\_\_

**Largo da Pátria, 132 – Centro. São Gabriel – BA. CEP: 44915- 000**  
**Fone/Fax: (74) 3620 2122**





 <b>ESTADO DA BAHIA</b> <b>Prefeitura Municipal de São Gabriel</b> <b>CNPJ (MF) 13.891.544/0001-32</b>				
ANEXO VI - PROJETO DE VENDA DE GÊNEROS ALIMENTÍCIOS DA AGRICULTURA FAMILIAR PARA ALIMENTAÇÃO ESCOLAR - ANO 2020 ANO DE 2020 <span style="float: right;">Programa Nacional de Alimentação Escolar</span>				
PROJETO DE VENDA DE GÊNEROS ALIMENTÍCIOS DA AGRICULTURA FAMILIAR PARA ALIMENTAÇÃO ESCOLAR IDENTIFICAÇÃO DA PROPOSTA DE ATENDIMENTO AO EDITAL DE CHAMADA PÚBLICA Nº 0001/2020				
<b>I – IDENTIFICAÇÃO DOS FORNECEDORES</b>				
<b>A – Grupo Formal</b>				
1. Nome do Proponente				2. CNPJ
3. Endereço		4. Município		5. CEP
6. Nome do representante legal		7. CPF		8. DDD/Fone
9. Banco		10. Nº da Agência		11. Nº da Conta Corrente
<b>B – Grupo Informal</b>				
1. Nome do Proponente				2. CNPJ
3. Endereço		4. Município		5. CEP
6. Nome da Entidade Articuladora		7. CPF		8. DDD/Fone
<b>C – Fornecedores participantes (Grupo Formal e Informal)</b>				
1. Nome	2. CPF	3. DAP	4. Nº. da Agência e Banco	5. Nº. da Conta Corrente
<b>II – IDENTIFICAÇÃO DA ENTIDADE EXECUTORA DO PNAE/FNDE/MEC</b>				
1. Nome da Entidade MUNICÍPIO DE SÃO GABRIEL		2. CNPJ 13.891.510/0001-32		3. Município São Gabriel-BA
4. Endereço Largo da Pátria, 132, Centro, São Gabriel-BA, CEP: 44.915-000				5. DDD/Fone (74)3620-2122
6. Nome do representante e e-mail: José Adailson Paiva Morais – Secretário Municipal de Educação e Cultura <a href="mailto:seducpmsq@gmail.com">seducpmsq@gmail.com</a>				7. CPF: 957.852.725-04

Largo da Pátria, 132 – Centro. São Gabriel – BA. CEP: 44915- 000  
 Fone/Fax: (74) 3620 2122









 **ESTADO DA BAHIA**  
**Prefeitura Municipal de São Gabriel**  
**CNPJ (MF) 13.891.544/0001-32**

---

**IV – TOTALIZAÇÃO POR PRODUTO**

	1. Produto	2. Unidade	3. Quantidade	4. Preço/Unidade	5. Valor Total por Produto
1					
2					
3					
4					
5					
6					
7					
8					
9					
				<b>Total do projeto:</b>	

**IV – DESCREVER OS MECANISMOS DE ACOMPANHAMENTO DAS ENTREGAS DOS PRODUTOS**

---

**V – CARACTERÍSTICAS DO FORNECEDOR PROPONENTE (breve histórico, número de sócios, missão, área de abrangência)**

---

Declaro estar de acordo com as condições estabelecidas neste projeto e que as informações acima conferem com as condições de fornecimento.

Local e Data:	_____ Assinatura do Representante do Grupo Formal	Fone/E-mail: CPF:
Local e Data:	Agricultores Fornecedores do Grupo Informal	Assinatura

---

Largo da Pátria, 132 – Centro. São Gabriel – BA. CEP: 44915- 000  
 Fone/Fax: (74) 3620 2122





**Pregão Presencial**



**ESTADO DA BAHIA**  
**Prefeitura Municipal de São Gabriel**  
**CNPJ (MF) 13.891.544/0001-32**

**AVISO DE LICITAÇÃO**

**PREGÃO PRESENCIAL PARA REGISTRO DE PREÇOS n.0001/2020**

Forma de Fornecimento: Parcelada

Tipo: Menor Preço

Critério de Julgamento: Menor Preço Global

Processo Administrativo nº 0041/2020

O Município de São Gabriel-BA, comunica a todos os interessados que realizará Licitação na modalidade **Pregão Presencial Para Registro de Preços sob o n.º 0001/2020**, que tem por objeto: Registro de Preços para futura e eventual aquisição de materiais elétricos para iluminação da área pública do acesso de entrada, compreendendo o trecho do trevo da Rodovia BA 148, da Avenida Presidente Dutra, dentre outras localidades, neste município, conforme especificações constantes do Termo de Referência, Anexo I do presente edital. **Tipo: Menor Preço Global**. Abertura da Sessão: 24/01/2020 às 09:00hs, no Setor de Licitações. O Edital encontra-se disponível no endereço eletrônico: <http://www.docgedsistemas.com.br/portalmunicipio/ba/pmsaogabriel/diario>, ou solicitado pelo e-mail: [compras@saogabriel.ba.gov.br](mailto:compras@saogabriel.ba.gov.br) ou no horário das 08:00 as 12:00hs, no Setor de Licitações, situado na Praça Largo da Pátria, nº 132 – Centro – São Gabriel/BA para maiores informações, ou pelo telefone: (74)3620.2122 - Cleverson G. G. Oliveira - Pregoeiro.

Largo da Pátria, 132 – Centro. São Gabriel – BA. CEP: 44915- 000  
Fone/Fax: (74) 3620 2122





**ESTADO DA BAHIA**  
**Prefeitura Municipal de São Gabriel**  
**CNPJ (MF) 13.891.544/0001-32**

**EDITAL DE LICITAÇÃO**

Modalidade: PREGÃO PRESENCIAL PARA REGISTRO DE PREÇO Nº: **0001/2020**

Forma de Fornecimento: Parcelada

Tipo: Menor Preço Global

Processo Administrativo nº: **0041/2020**

**OBJETO:** Registro de Preços para futura e eventual aquisição de materiais elétricos para iluminação da área pública do acesso de entrada, compreendendo o trecho do trevo da rodovia BA 148, da avenida Presidente Dutra, dentre outras localidades, neste município. Tipo: Menor Preço Global.

Largo da Pátria, 132 – Centro. São Gabriel – BA. CEP: 44915- 000  
Fone/Fax: (74) 3620 2122





**ESTADO DA BAHIA**  
**Prefeitura Municipal de São Gabriel**  
**CNPJ (MF) 13.891.544/0001-32**

### PREFEITURA MUNICIPAL DE SÃO GABRIEL/BA - RECIBO DE RETIRADA DE EDITAL

Declaro que recebi cópia integral do Edital Modalidade - PPRP Nº **0001/2020** – OBJETO: Registro de Preços para futura e eventual aquisição de materiais elétricos para iluminação da área pública do acesso de entrada, compreendendo o trecho do trevo da rodovia BA 148, da avenida Presidente Dutra, dentre outras localidades, neste município. Tipo: Menor Preço Global.

(PREENCHER DE FORMA LEGÍVEL)

EMPRESA: \_\_\_\_\_

CNPJ: \_\_\_\_\_

ENDEREÇO: \_\_\_\_\_

CIDADE: \_\_\_\_\_ BAIRRO: \_\_\_\_\_

ESTADO: \_\_\_\_\_

NOME DOREPRESENTANTE LEGAL (COMPLETO): \_\_\_\_\_

TEL:(     ) \_\_\_\_\_ CEL:(     ) \_\_\_\_\_

E-MAIL: \_\_\_\_\_

\_\_\_\_\_, \_\_\_\_ DE \_\_\_\_\_ de 2020.

\_\_\_\_\_  
Assinatura e carimbo

#### OBSERVAÇÕES:

- 1) Os licitantes que retirarem o edital via e-mail deverão preencher esta folha e encaminhar para o e-mail [compras@saogabriel.ba.gov.br](mailto:compras@saogabriel.ba.gov.br), imediatamente após o recebimento.
- 2) A não remessa deste recibo exime o Pregoeiro e Equipe de Apoio da comunicação de eventuais retificações ocorridas no instrumento convocatório, bem como de quaisquer informações adicionais.

Largo da Pátria, 132 – Centro. São Gabriel – BA. CEP: 44915- 000  
Fone/Fax: (74) 3620 2122





**ESTADO DA BAHIA**  
**Prefeitura Municipal de São Gabriel**  
**CNPJ (MF) 13.891.544/0001-32**

### EDITAL DE LICITAÇÃO

PREGÃO PRESENCIAL PARA REGISTRO DE PREÇO Nº. **0001/2020**

#### PREÂMBULO

O Município de São Gabriel - Estado da Bahia, torna público para ciência dos interessados que realizará licitação na modalidade Pregão Presencial para Registro de Preços sob o nº **0001/2020**, do tipo **MENOR PREÇO GLOBAL**, sob a forma de Fornecimento Parcelado, com base no Processo Administrativo nº 0041/2020, em sessão às **09:00 horas do dia 24 de Janeiro de 2020**, na Sala de Licitação e Contratos, situada à Praça Largo da Pátria, 132 - Centro, São Gabriel - BA, visando o Registro de Preços para futura e eventual aquisição de materiais elétricos para iluminação da área pública do acesso de entrada, compreendendo o trecho do trevo da rodovia BA 148, da avenida Presidente Dutra, dentre outras localidades, neste município. Tipo: Menor Preço Global.

O processo será regido pelas disposições legais e condições estabelecidas no presente Edital, pela Lei Federal nº 10.520 de 17/07/2002 (que institui a modalidade de licitação denominada Pregão), Lei Complementar 123/2006 e alterações posteriores e pela aplicação subsidiária da Lei Federal nº 8.666/93 e suas alterações posteriores.

O Edital poderá ser visto ou adquirido a partir do dia **14/01/2020**, no Setor de Licitações, na Praça Largo da Pátria, 132 - Centro, São Gabriel - BA, durante o horário de expediente externo, ou seja, das 08:00 as 12:00 horas, como também adquirido sem nenhum custo, em sua íntegra no endereço eletrônico: <http://www.docgedsistemas.com.br/portalmunicipio/ba/pmsaogabriel/diario>, ou solicitado por e-mail através do endereço: [compras@saogabriel.ba.gov.br](mailto:compras@saogabriel.ba.gov.br), ou pelo telefone (74)3620.2122.

Não havendo expediente Administrativo no Paço Municipal na data marcada para recebimento dos Envelopes dos Documentos de Proposta Comercial e Habilitação, independente de notificação verbal ou escrita, estará automaticamente prorrogada para o 1º (primeiro) dia útil subsequente, à data determinada para a Sessão Pública visando o recebimento dos referidos envelopes e prosseguimento dos procedimentos pertinentes ao Processo Licitatório, que será realizada no mesmo horário e local determinado, no preâmbulo deste Edital.

#### ADVERTÊNCIA

O Município de São Gabriel/Ba adverte a todos os licitantes, que não está hesitando em penalizar empresas que descumprem o pactuado, com aplicação de multas e suspensão de empresas em participação de certames licitatórios no município. Sugerimos que as empresas apresentem suas propostas e lances de forma consciente, com a certeza de que poderão entregar os objetos da forma como foi pedido no edital e dentro dos prazos, preços e padrões de qualidade exigidos. Vale lembrar também que os pedidos de realinhamento de preço são exceções à regra, destinados sempre a situações excepcionalíssimas, e somente serão deferidos, se em total consonância com a lei. Ratificamos, portanto, que as propostas sejam efetivadas de forma séria e consciente, visando evitar problemas, tanto para a administração pública como para os licitantes interessados.

#### 1. DO OBJETO E DAS CONDIÇÕES DE PARTICIPAÇÃO:

1.1 Registro de Preços para futura e eventual aquisição de materiais elétricos para iluminação da área pública do acesso de entrada, compreendendo o trecho do trevo da rodovia BA 148, da avenida Presidente Dutra, dentre outras localidades, neste município. Tipo: Menor Preço Global

1.2 - A detentora da Ata de Registro, quando da solicitação pela Administração deverá atender às seguintes exigências:

1.2.1 - Efetuar o Fornecimento dos produtos ou executar os serviços no prazo máximo de 03 (três) dias úteis, em conformidade com o especificado no termo de Referência deste edital, de acordo com as Ordens de Serviços/fornecimento emitidas pela Secretaria solicitante deste Município.

1.2.2 - As descrições detalhadas contendo os quantitativos e demais especificações dos produtos a serem adquiridos estão discriminadas no anexo I deste instrumento convocatório e deverão ser minuciosamente observados pelos licitantes interessados quando na elaboração de suas propostas.

1.2.3 - Em nenhuma hipótese serão aceitos ou recebidos pelo Município produtos com defeitos, falhas de qualquer natureza ou diferentes do exigido nesta licitação.

Largo da Pátria, 132 - Centro. São Gabriel - BA. CEP: 44915- 000  
Fone/Fax: (74) 3620 2122





**ESTADO DA BAHIA**  
**Prefeitura Municipal de São Gabriel**  
**CNPJ (MF) 13.891.544/0001-32**

1.2.4 - A vencedora do certame deverá fornecer os produtos a qualquer tempo em que for solicitada e nos prazos determinados pelo Município de São Gabriel, não podendo, portanto, estipular em sua proposta de preços, prazos mínimos ou máximos, para fornecimento/execução dos serviços do objeto desta licitação, respeitadas as especificações do Termo de Referência.

1.3 - Poderão participar desta licitação quaisquer empresas interessadas que comprovem possuir os requisitos mínimos de qualificação exigidos neste edital e que tenham especificado como objetivo social, expresso no Estatuto ou no Contrato Social, a execução de atividades pertinentes que sejam compatíveis com o objeto deste Edital.

1.4 - Não poderá participar, direta ou indiretamente, dessa licitação:

1.4.1 - Servidor ou dirigente de órgão ou entidade contratante ou responsável pela licitação;

1.4.2 - Empresa que possua restrições quanto à capacidade técnica ou operativa, personalidade e capacidade jurídica, idoneidade financeira e regularidade fiscal;

1.4.3 - Empresa que esteja em processo de concordata, falência, concurso de credores, dissolução ou liquidação;

1.4.4 - Empresa que na data fixada para apresentação da documentação e proposta, esteja por qualquer motivo, punida com suspensão do direito de licitar ou de contratar com o Município aqui licitante; e

1.5 - Empresa que tenha sido declarada inidônea para contratar com a administração pública direta, ou indireta, federal, estadual ou municipal, desde que o ato tenha sido publicado no Diário Oficial da União, do Estado ou do Município, pelo órgão que o praticou.

1.5 - Ainda como **CONDICÃO PRÉVIA** ao exame da proposta e habilitação do licitante, o Pregoeiro verificará o eventual descumprimento das condições de participação, especialmente quanto à existência de sanção que impeça a participação no certame ou a futura contratação, mediante a consulta aos seguintes cadastros:

a) Cadastro Nacional de Empresas Inidôneas e Suspensas – CEIS, mantido pela Controladoria-Geral da União ([www.portaldatransparencia.gov.br/ceis](http://www.portaldatransparencia.gov.br/ceis));

b) Cadastro Nacional de Condenações Cíveis por Atos de Improbidade Administrativa, mantido pelo Conselho Nacional de Justiça ([www.cnj.jus.br/improbidade\\_adm/consultar\\_requerido.php](http://www.cnj.jus.br/improbidade_adm/consultar_requerido.php)).

**Nota explicativa:** A consulta aos dois cadastros – CEIS e CNJ, na fase de credenciamento, trata-se de verificação da própria condição de participação na licitação, nos termos do Acórdão nº 1.793/2011 (Plenário- TCU).

**1.5.1 - Constatada a existência de sanção, o Pregoeiro reputará o licitante inabilitado, por falta de condição de participação.**

## 2 - LOCAL, DATA, E HORÁRIO DE RECEBIMENTO E DE ABERTURA DOS ENVELOPES.

2.1 - Para participação no certame, a licitante, além de atender ao disposto no item 07 deste edital, deverá apresentar a sua proposta de preço e documentos de habilitação em dois envelopes distintos, lacrados, não transparentes, identificados, respectivamente, como de nº 01 e nº 02, para o que se sugere a seguinte inscrição:

AO MUNICÍPIO DE SÃO GABRIEL/BA  
EDITAL DE PREGÃO PRESENCIAL PARA REGISTRO DE PREÇOS Nº \_\_\_/\_\_\_  
ENVELOPE Nº. 01 - PROPOSTA  
PROPONENTE (NOME COMPLETO)  
TELEFONE E FAX (OPCIONAL)

AO MUNICÍPIO DE SÃO GABRIEL /BA  
EDITAL DE PREGÃO PRESENCIAL PARA REGISTRO DE PREÇOS Nº \_\_\_/\_\_\_  
ENVELOPE Nº. 02 - DOCUMENTAÇÃO  
PROPONENTE (NOME COMPLETO)  
TELEFONE E FAX (OPCIONAL)

2.2 - A abertura desta licitação ocorrerá na Sala de Licitações, localizada na Praça. Largo da Pátria, 132 – Centro. São Gabriel – BA, quando os interessados deverão apresentar os envelopes nº 01 - Proposta de Preços e nº 02 - Documentos de Habilitação ao Pregoeiro, bem como o documento de credencial juntamente com as declarações em separado, dos envelopes acima mencionados, conforme especificado no item 3 deste edital.

**Largo da Pátria, 132 – Centro. São Gabriel – BA. CEP: 44915- 000**  
**Fone/Fax: (74) 3620 2122**





**ESTADO DA BAHIA**  
**Prefeitura Municipal de São Gabriel**  
**CNPJ (MF) 13.891.544/0001-32**

2.3 - Não será aceito o envio de envelopes pelo correio ou outro meio que não seja a entrega na sessão pelo representante legal.

### 3 - DA REPRESENTAÇÃO E DO CREDENCIAMENTO:

3.1 - A proponente deverá se fazer representar na reunião de recebimento dos envelopes por pessoa devidamente credenciada caso seja representada por **sócio administrador**, esse credenciamento se fará mediante a apresentação do contrato-social em vigor e suas alterações (ou última alteração consolidada) devidamente registrado ou ata de eleição, esta última em se tratando de sociedade anônima e cópia do documento de identificação.

3.1.1 - Em se tratando de preposto, este deverá se apresentar munido de carta de credenciamento conforme modelo anexo V, ou instrumento público/particular de procuração, que deverá dar plenos poderes ao credenciado para formular lances verbais, negociar preços, declarar a intenção de interpor recurso, renunciar ao direito de interposição de recurso, enfim, para praticar em nome do licitante todos os atos pertinentes a este Pregão, devidamente assinada por representante legal da licitante **com firma reconhecida em Tabelionato**, acompanhado de cópia de documento de identificação do (s) sócio (s) administrador (es) da empresa, do representante credenciado e ato constitutivo, estatuto ou contrato social em vigor e suas alterações (ou última alteração consolidada) devidamente registrado da empresa.

3.2 - O representante legal do licitante que não se credenciar perante o Pregoeiro ficará impedido de participar da fase de lances verbais, de negociação de preços, de declarar a intenção de interpor recurso, de renunciar ao direito de interposição de recurso, enfim, para representar o licitante durante a reunião de abertura dos envelopes 01 - Proposta de Preços ou 02 - Habilitação relativos a este Pregão.

3.2.1 - Neste caso, o licitante ficará excluído da etapa de lances verbais e mantido o seu preço apresentado na proposta escrita, para efeito de ordenação das propostas e apuração do menor preço.

3.2.2 - O credenciamento de que trata o item 03, deverá ser entregue separado dos envelopes de "Proposta de Preços" e "Documentos de Habilitação".

3.2.3 - Uma vez entregue todas as credenciais, não será permitida a participação de licitantes retardatários, salvo se com isso, os presentes concordarem, expressamente e em unanimidade, devendo essa circunstância ficar consignada na Ata da Sessão

3.3 - Juntamente com o Credenciamento, as empresas participantes deverão entregar as seguintes declarações:

- Declaração de atendimento ao art. 9º, inciso III da Lei Federal nº 8.666/93, conforme anexo VI e;
- Declaração dando ciência de que preenchem plenamente os requisitos de habilitação estabelecidos no presente Edital, nos termos do anexo IV;
- Declaração de inexistência de fatos impeditivos da habilitação nos termos do anexo IX;
- Declaração de elaboração independente de proposta, nos termos do anexo VII.

3.4 - As Empresas que comprovarem o enquadramento como microempresa ou empresa de pequeno porte ou cooperativa, nos termos do art. 3º da Lei Complementar 123/06, terão tratamento diferenciado das demais, consoante disposições constantes nos arts. 42 a 45 do mesmo diploma legal, devendo comprovar sua condição quando da apresentação dos documentos relativos ao Credenciamento.

3.5 - Para comprovar o enquadramento como microempresa ou empresa de pequeno porte ou cooperativa a licitante deverá apresentar na fase do credenciamento um dos seguintes documentos:

- Certidão expedida pela Junta Comercial da Unidade da Federação da sede da licitante, comprovando a condição de microempresa ou empresa de pequeno porte ou cooperativa, com data de emissão não superior a 30 (trinta) dias.
- Prova de deferimento do pedido de opção pelo Simples Nacional.
- Balanco de Resultado Econômico (Demonstração do Resultado do Exercício – DRE) referente ao exercício anterior, autenticado na junta comercial da sede da licitante.
- Declaração, firmada por contador ou representante legal da empresa, de que se enquadra como microempresa ou empresa de pequeno porte nos termos do anexo III.

**Largo da Pátria, 132 – Centro. São Gabriel – BA. CEP: 44915- 000**  
**Fone/Fax: (74) 3620 2122**







**ESTADO DA BAHIA**  
**Prefeitura Municipal de São Gabriel**  
**CNPJ (MF) 13.891.544/0001-32**

3.6 - Os documentos solicitados para o Credenciamento deverão ser apresentados no original, ou cópia autenticada por cartório competente ou ainda cópia não autenticada juntamente com os respectivos originais para a devida autenticação pela Comissão Permanente de Licitação preferencialmente 24 (vinte e quatro) horas antes da sessão.

**4 - DO RECEBIMENTO E ABERTURA DOS ENVELOPES:**

4.1 - No dia, hora e local, mencionados no preâmbulo deste edital, na presença dos licitantes e demais pessoas presentes à sessão pública do pregão, O Pregoeiro, após a fase de credenciamento, receberá os envelopes nºs 01 – PROPOSTA DE PREÇOS e 02 – DOCUMENTOS DE HABILITAÇÃO das empresas presentes.

4.2 - O Pregoeiro realizará o credenciamento das interessadas, as quais deverão:

- comprovar, por meio de instrumento próprio, poderes para formulação de ofertas e lances verbais, bem como para a prática dos demais atos do certame;
- apresentar, ainda, as declarações elencadas nos subitens 3.3 alíneas "a", "b" e "c" deste edital.

**5 - PROPOSTA DE PREÇO:**

5.1 - A Proposta de Preços (Anexo II) deverá ser datilografada ou impressa eletronicamente em papel com identificação da empresa, em 01 (uma) via, redigida em linguagem clara, sem emendas, rasuras ou entrelinhas, identificada e assinada na última página e rubricada nas demais pelo representante legal da proponente, a ser entregue em envelope devidamente fechado e rubricado no lacre, contendo, na parte externa e frontal, as indicações mencionadas no item 2.1 deste Edital.

5.2 - Na Proposta de Preços deverá constar:

5.2.1 - Razão social da empresa, CNPJ e endereço completo (inclusive com o CEP);

5.2.2 - Prazo de validade da proposta, não inferior a 60 (sessenta) dias, contados a partir da data de abertura do presente processo licitatório.

5.2.3 - Marca do produto (caso seja exigido), Preço unitário por item, Preço por lote e valor global, sendo o último expresso em valor numérico e por extenso e todos indicados em moeda corrente nacional.

5.2.3.1 - Serão considerados, para fins de julgamento, os valores constantes no preço até, no máximo, duas casas decimais após a vírgula, sendo desprezadas as demais e as aproximações, se houver, também em eventual contratação.

5.2.3.2 - Todos os insumos que compõem o preço, tais como as despesas com impostos, taxas, frete, seguros, carga e descarga, seguridade social, pessoal e quaisquer outros que incidam direta ou indiretamente na execução do objeto desta licitação, correrão por conta do proponente.

5.2.4.3 - O licitante estrangeiro, bem como, o submetido à condição de Cooperativa, deverá incluir em sua proposta, apenas para efeito de julgamento e classificação desta, todos os tributos a que está sujeito o licitante nacional, ainda que a sua condição não lhe imponha a obrigação de pagar tal tributo.

5.3 - Não serão consideradas as propostas que deixarem de atender, no todo ou em parte, quaisquer das disposições deste edital, sejam omissas ou apresentem irregularidades insanáveis, bem como aquelas manifestamente inexequíveis, presumindo-se como tais, as que contiverem valores irrisórios ou excessivos, ou aquelas que ofertarem alternativas.

5.3.1 - O critério de julgamento será conforme o enunciado no Preâmbulo deste edital, após concluída a etapa de lances.

5.3.2 - Serão desclassificadas as Propostas de Preços que não atenderem as exigências deste edital e/ou consignarem preços inexequíveis ou superfaturados, assim considerados aqueles incoerentes com os praticados pelo mercado, para execução do objeto do contrato.

5.3.3 - Existindo discrepância entre os valores unitários e totais, prevalecerão os unitários que serão multiplicados pelo quantitativo e, havendo discordância entre os valores em algarismo e por extenso, prevalecerão os por extenso.

5.3.4 - A não cotação de qualquer item ensejará a desclassificação da proposta, para critério de julgamento de Menor Valor Global.

**Largo da Pátria, 132 – Centro. São Gabriel – BA. CEP: 44915- 000**  
**Fone/Fax: (74) 3620 2122**





**ESTADO DA BAHIA**  
**Prefeitura Municipal de São Gabriel**  
**CNPJ (MF) 13.891.544/0001-32**

5.3.5 - Poderão ser admitidos, pelo Pregoeiro, erros de natureza formal, desde que não comprometam o interesse público e da Administração.

5.3.6 - É facultado ao Pregoeiro ou à autoridade a ele superior, em qualquer fase da licitação, promover diligências com vistas a esclarecer ou a complementar a instrução do processo.

5.4 - A apresentação da(s) proposta(s) implicará na plena aceitação, por parte do proponente, das condições estabelecidas neste edital e seus anexos.

### 6 - DO JULGAMENTO DAS PROPOSTAS

6.1 - Verificada a conformidade com os requisitos estabelecidos neste edital, a autora da oferta de valor mais baixo e as das ofertas com preços até 10% (dez por cento) superiores àquela poderão fazer novos lances, verbais e sucessivos, na forma dos itens subsequentes, até a proclamação da vencedora.

6.2 - Não havendo, pelo menos, 03 (três) ofertas nas condições definidas no subitem anterior, poderão as autoras das melhores propostas, até o máximo de 03 (três), oferecer novos lances, verbais e sucessivos, quaisquer que sejam os preços oferecidos em suas propostas escritas.

6.3 - No curso da sessão, as autoras das propostas que atenderem aos requisitos dos itens anteriores serão convidadas, individualmente, a apresentarem novos lances, verbais e sucessivos, em valores distintos e decrescentes, a partir da autora da proposta classificada de maior preço, até a proclamação da vencedora.

6.4 - Caso duas ou mais propostas iniciais apresentem preços maiores iguais, será realizado sorteio para determinação da ordem de oferta dos lances.

6.5 - A oferta dos lances deverá ser efetuada no momento em que for conferida a palavra à licitante, obedecida à ordem prevista nos itens 6.3 e 6.4.

6.5.1 - Dada à palavra à licitante, esta disporá de 45s (quarenta e cinco segundos) para apresentar nova proposta. Este tempo poderá ser modificado pelo Pregoeiro durante a sessão, sempre que for constatado esta necessidade, objetivando que os proponentes tenham tempo suficiente para calcular seus novos preços.

6.6 - É vedada a oferta de lance com vista ao empate.

6.7 - Não poderá haver desistência dos lances já ofertados, sujeitando-se a proponente desistente às penalidades constantes neste edital.

6.8 - O desinteresse em apresentar lance verbal, quando convocada pelo Pregoeiro, implicará na exclusão da licitante da etapa competitiva e, conseqüentemente, no impedimento de apresentar novos lances, sendo mantido o último preço apresentado pela mesma, que será considerado para efeito de ordenação das propostas.

6.9 - Caso não seja ofertado nenhum lance verbal, será verificada a conformidade entre a proposta escrita de menor preço unitário e o valor estimado para a contratação, podendo O Pregoeiro negociar diretamente com a proponente para que seja obtido preço melhor.

6.10 - O encerramento da etapa competitiva dar-se-á quando, convocadas pelo Pregoeiro, as licitantes manifestarem seu desinteresse em apresentar novos lances.

6.11 - Encerrada a etapa competitiva e ordenadas às ofertas, de acordo com o menor preço apresentado, A Pregoeiro verificará a aceitabilidade da proposta de valor mais baixo, comparando-a com os valores consignados em planilha de custos, decidindo motivadamente a respeito.

6.12 - A classificação dar-se-á pela ordem crescente de preços propostos e aceitáveis. Será declarada vencedora a licitante que ofertar o **MENOR PREÇO GLOBAL**, desde que a proposta tenha sido apresentada de acordo com as especificações deste edital e seja compatível com o preço de referencia estimado.

**Largo da Pátria, 132 – Centro. São Gabriel – BA. CEP: 44915- 000**  
**Fone/Fax: (74) 3620 2122**





**ESTADO DA BAHIA**  
**Prefeitura Municipal de São Gabriel**  
**CNPJ (MF) 13.891.544/0001-32**

6.13 - Serão desclassificadas as propostas que:

- não atenderem às exigências contidas neste edital de convocação;
- forem omissas em pontos essenciais, de modo a ensejar dúvidas;
- afrotem qualquer dispositivo legal vigente, bem como as que não atenderem aos requisitos do item 5;
- contiverem opções de preços alternativos ou que apresentarem preços manifestamente inexequíveis.

6.13.1 - Quaisquer inserções na proposta que visem modificar, extinguir ou criar direitos, sem previsão no edital, serão tidas como inexistentes, aproveitando-se a proposta no que não for conflitante com o instrumento convocatório.

6.14 - Não serão consideradas, para julgamento das propostas, vantagens não previstas no edital.

6.15 - Encerrada a sessão de lances, será verificada a ocorrência do empate ficto, previsto no art. 44, §2º, da Lei Complementar 123/06, sendo assegurada, como critério do desempate, preferência de contratação para as microempresas, as empresas de pequeno porte e as cooperativas que atenderem ao item 3.4, deste edital.

6.15.1 - Entende-se como empate ficto àquelas situações em que as propostas apresentadas pela microempresa e pela empresa de pequeno porte, bem como pela cooperativa, sejam superiores em até 5% (cinco por cento) à proposta de menor valor.

6.16 - Ocorrendo o empate, na forma do item anterior, proceder-se-á da seguinte forma:

a) A microempresa, a empresa de pequeno porte ou a cooperativa detentora da proposta de menor valor será convocada para apresentar, no prazo de 5 (cinco) minutos, nova proposta, inferior àquela considerada, até então, de menor preço, situação em que será declarada vencedora do certame.

b) Se a microempresa, a empresa de pequeno porte ou a cooperativa, convocada na forma da alínea anterior, não apresentar nova proposta, inferior à de menor preço, será facultada, pela ordem de classificação, às demais microempresas, empresas de pequeno porte ou cooperativas remanescentes, que se enquadrarem na hipótese do item 6.15.1 deste edital, a apresentação de nova proposta, no prazo previsto na alínea "a" deste item.

6.17 - Se nenhuma microempresa, empresa de pequeno porte ou cooperativa, satisfizer as exigências do item 6.16 deste edital, será declarado vencedor do certame o licitante detentor da proposta originariamente de menor valor.

6.18 - O disposto nos itens 6.15 a 6.17, deste edital, não se aplica às hipóteses em que a proposta de menor valor inicial tiver sido apresentada por microempresa, empresa de pequeno porte ou cooperativa.

6.19 - Da sessão pública do pregão será lavrada ata circunstanciada, contendo, sem prejuízo de outros, o registro das licitantes credenciadas, as propostas escritas e verbais apresentadas, na ordem de classificação, a análise da documentação exigida para habilitação e os recursos interpostos.

6.20 - A sessão pública não será suspensa, salvo motivo excepcional, devendo todas e quaisquer informações acerca do objeto ser esclarecidas previamente junto a Unidade de Licitações deste Município, conforme subitem 14.1 deste edital.

6.21 - Caso haja necessidade de adiamento da sessão pública, será marcada nova data para continuação dos trabalhos, devendo ficar intimadas, no mesmo ato, as empresas licitantes presentes.

6.22 - Poderão ser convocados técnicos da Administração Municipal para realizarem diligências com vistas a: Averiguar a autenticidade de documentos e informações prestadas pelas licitantes e/ou emissão de parecer técnico que versem sobre a avaliação de amostras, equipamentos, catálogos e projetos gerais que envolvam critérios para avaliações ponderadas e de mais situações que visem alcançar o interesse público quanto ao objeto da licitação.

### 7 - DA HABILITAÇÃO:

7.1 - Para fins de habilitação neste pregão, a licitante deverá apresentar dentro do ENVELOPE Nº 02, os seguintes documentos:

#### 7.1.1 - HABILITAÇÃO JURÍDICA:

a) Declaração de Firma Mercantil Individual e suas alterações, se for o caso, tudo devidamente arquivado na Junta Comercial do estado de origem, no caso de empresa individual, em cujo teor se comprove o seu ramo de atividade e a sua compatibilidade com o objeto licitado;

**Largo da Pátria, 132 – Centro. São Gabriel – BA. CEP: 44915- 000**  
**Fone/Fax: (74) 3620 2122**





**ESTADO DA BAHIA**  
**Prefeitura Municipal de São Gabriel**  
**CNPJ (MF) 13.891.544/0001-32**

b) Ato constitutivo, estatuto ou contrato social e suas alterações, se for o caso, tudo devidamente arquivado na Junta Comercial do estado de origem, em se tratando de sociedade comercial, e, no caso de sociedade por ações, acompanhado, de documentos de eleição de seus administradores, em cujo teor se comprove o seu ramo de atividade e a sua compatibilidade com o objeto licitado;

c) Cópia de Cédula de Identidade e CPF dos sócios administradores da empresa.

#### 7.1.2 - REGULARIDADE FISCAL:

- Prova de inscrição no Cadastro Nacional de Pessoa Jurídica do Ministério da Fazenda (CNPJ/MF);
- Prova de Inscrição no Cadastro de Contribuinte Estadual ou Municipal, relativo ao domicílio ou sede do proponente, pertinente ao ramo de atividade e compatível com o objeto da presente licitação;
- Prova de regularidade relativa ao Fundo de Garantia por Tempo de Serviço (FGTS), emitida pela Caixa Econômica Federal, demonstrando situação regular no cumprimento dos encargos sociais instituídos por lei;
- Certidão Negativa ou Certidão Positiva com efeito Negativo, expedida pelo Município, relativo ao domicílio ou a sede da licitante, comprovando sua regularidade para com a Fazenda Municipal;
- Certidão negativa, ou Positiva com efeito Negativo, ou ainda de não contribuinte, expedida pela Secretaria da Fazenda do Estado em que estiver localizada a sede da licitante, comprovando sua regularidade para com a Fazenda Estadual;
- Certidão Conjunta Negativa ou Certidão Conjunta Positiva, com efeito Negativo de débitos relativos a Tributos Federais e Dívida Ativa da União, expedida pela Receita Federal do Brasil, comprovando sua regularidade para com a Fazenda Federal;
- Certidão Negativa relativo a débitos Trabalhistas (CNDT);

#### 7.1.3 - QUALIFICAÇÃO TÉCNICA:

a) Atestado de capacidade técnica-operacional que comprove que a licitante tenha executado/fornecido para órgão ou entidade da administração pública direta ou indireta, Federal, Estadual, Municipal ou do Distrito Federal, ou ainda, para empresas privadas, Produtos/serviços de características técnicas similares ou superiores, compatíveis com o objeto desta licitação.

b) Prova de regularidade relativa para com o Alvará de Licença e Funcionamento da sede do Licitante;

#### 7.1.4 - QUALIFICAÇÃO ECONÔMICO-FINANCEIRA:

a) Certidão Negativa de Falência ou Concordata, expedida pelo Distribuidor da sede do Proponente (válida somente se, expedida dentro de 30 dias antes da abertura da sessão, caso não tenha validade expressa).

b) Cópia do Balanço Patrimonial e Demonstrações Contábeis do último exercício social, considerando forma e calendários legais, acompanhados dos Termos de Abertura e Encerramento do Livro Diário devidamente registrado no órgão competente, que comprovem a boa situação financeira da empresa, podendo ser atualizados por índices oficiais quando encerrados há mais de 03 (três) meses da data da apresentação da proposta, vedada à substituição por balancetes ou Balanço Provisório. O licitante apresentará, conforme o caso, autenticados, publicação do Balanço ou cópias reprográficas das páginas do Livro Diário onde foram transcritos o Balanço e a Demonstração de Resultado com os respectivos Termos de Abertura e Encerramento registrados na Junta Comercial do Estado da sede da Licitante, ou no Cartório do Registro de Títulos e Documentos, todos obrigatoriamente firmados pelo Contador habilitado, com comprovação através da apresentação da Certidão de Regularidade Profissional (CRP), perante o C.R.C (Conselho Regional de Contabilidade) e pelo Dirigente/Sócio, qualificados.

**7.1.5 - Declaração de inexistência, na licitante, de contratação de trabalho noturno, perigoso ou insalubre, com menores de 18 (dezoito) anos, ou de qualquer trabalho com menores de 16 (dezesseis) anos, exceto na condição de aprendiz a partir de 14 (quatorze) anos, nos termos do anexo VIII;**

7.2 - A microempresa e a empresa de pequeno porte que se qualificou na fase do Credenciamento para gozo das prerrogativas da Lei complementar 123/06, apresentem na fase de habilitação alguma restrição na comprovação da regularidade fiscal e apenas

**Largo da Pátria, 132 – Centro. São Gabriel – BA. CEP: 44915- 000**  
**Fone/Fax: (74) 3620 2122**





**ESTADO DA BAHIA**  
**Prefeitura Municipal de São Gabriel**  
**CNPJ (MF) 13.891.544/0001-32**

quanto a regularidade fiscal, será assegurado o prazo de 10 (dez) dias úteis (Lei complementar 147/2014 de 07 de Agosto de 2014), cujo termo inicial corresponderá ao momento em que o proponente for declarado o vencedor do certame, prorrogáveis por igual período, a critério da Administração Pública, para regularização da documentação, pagamento ou parcelamento do débito, e emissão de eventuais certidões negativas ou positivas com efeito de certidão negativa, sendo que, em caso de não regularização da documentação dentro do prazo previsto, implicará decadência do direito à contratação (Lei Complementar nº 123/06, art. 43, §§ 1º e 2º).

7.2.1 - O prazo de que trata o item anterior poderá ser prorrogado uma única vez, por igual período, a critério da Administração, desde que seja requerido pelo interessado, de forma motivada e durante o transcurso do respectivo prazo.

7.2.2 - O benefício de que trata o item 7.2 não eximirá a microempresa, a empresa de pequeno porte da apresentação de todos os documentos, ainda que apresentem alguma restrição.

7.2.3 - A não regularização da documentação, no prazo previsto no item 7.2, implicará decadência do direito à contratação, sem prejuízo das sanções previstas no art. 81 da Lei nº 8.666, de 21 de junho de 1993, sendo facultado à Administração convocar os licitantes remanescentes, na ordem de classificação ou revogar a licitação.

7.3 - O envelope de documentação que não for aberto ficará em poder do Pregoeiro pelo prazo de 60 (sessenta) dias, a contar da data de homologação da licitação, devendo a licitante retirá-lo, após aquele período, no prazo de 05 (cinco) dias, sob pena de inutilização do envelope.

7.4 - Findo este prazo, os envelopes serão destruídos pelo Pregoeiro e equipe de apoio.

7.5 - Os documentos necessários à habilitação poderão ser apresentados em original, em cópia autenticada por cartório competente, ou em publicação da imprensa oficial ou em cópias simples, desde que acompanhadas dos originais para autenticação pela Comissão de Licitação.

7.6 - A Comissão autenticará os documentos preferencialmente até as 12:00 h do dia anterior ao certame.

7.7 - A documentação de Habilitação deverá preferencialmente ser apresentada encadernada em volume com **páginas numeradas em ordem crescente e rubricadas**, sem emendas, rasuras ou entrelinhas, devendo constar um termo de abertura e outro de encerramento das respectivas páginas, bem como um índice das mesmas, contendo toda a documentação relacionada no item 07 e na mesma ordem sequencial.

**7.8 - OS DOCUMENTOS SOLICITADOS A TÍTULO DE HABILITAÇÃO, CONSTANTES NO ENVELOPE "02" DEVERÃO VIR NA SEQUÊNCIA DESTE EDITAL, DE MODO A FACILITAR A CONFERENCIA DOS MESMOS PELO PREGOEIRO E EQUIPE DE APOIO.**

### 8 - DA HOMOLOGAÇÃO

8.1 - Constatado o atendimento das exigências fixadas no edital, a licitante que ofertar o menor preço será declarada vencedora do certame.

8.2 - Em caso de desatendimento às exigências habilitatórias, o Pregoeiro inabilitará a licitante e examinará as ofertas subsequentes e qualificação das licitantes, na ordem de classificação e, assim, sucessivamente, até a apuração de uma que atenda ao edital, sendo a respectiva licitante declarada vencedora, ocasião em que a Pregoeiro poderá negociar diretamente com a proponente para que seja obtido preço melhor.

8.3 - Encerrado o julgamento das propostas e da habilitação, o Pregoeiro proclamará a vencedora e, a seguir, proporcionará às licitantes a oportunidade para manifestarem a intenção de interpor recurso, esclarecendo que a falta dessa manifestação expressa, imediata e motivada, importará na decadência do direito de recorrer por parte da licitante.

8.4 - Homologado o resultado da licitação, o órgão gerenciador, respeitada a ordem de classificação e a quantidade de fornecedores a serem registrados, convocará os interessados para assinatura da Ata de Registro de Preços que, depois de cumpridos os requisitos de publicidade, terá efeito de compromisso de fornecer os produtos nas condições estabelecidas.

Largo da Pátria, 132 – Centro. São Gabriel – BA. CEP: 44915- 000  
Fone/Fax: (74) 3620 2122





**ESTADO DA BAHIA**  
**Prefeitura Municipal de São Gabriel**  
**CNPJ (MF) 13.891.544/0001-32**

8.5 - A contratação com os fornecedores registrados, após a indicação pelo órgão gerenciador do Registro de Preços, será formalizada pelo órgão interessado, por intermédio da emissão prévia de nota de empenho de despesa ou contrato.

#### **9 - DOS RECURSOS ADMINISTRATIVOS:**

9.1 - Tendo o licitante manifestado motivadamente, na sessão pública do pregão, a intenção de recorrer, esta deverá protocolar no prazo de 03 (três) dias para apresentação das razões de recurso, no Protocolo desta Prefeitura, situado na Praça Largo da Pátria, 132 – Centro. São Gabriel – BA, nesta cidade.

9.2 - Constará na ata da sessão à síntese das razões de recurso apresentadas, bem como o registro de que todas as demais licitantes ficaram intimadas para, querendo, manifestarem-se sobre as razões do recurso no prazo de 03 (três) dias, após o término do prazo da recorrente, proporcionando-se, a todas, vista imediata do processo.

9.3 - A manifestação expressa da intenção de interpor recurso e da motivação, na sessão pública do pregão, são pressupostos de admissibilidade dos recursos.

9.4 - O recurso será dirigido à autoridade superior, por intermédio daquela que praticou o ato recorrido, a qual poderá, no prazo de 5 (cinco) dias úteis, reconsiderar sua decisão ou fazê-lo subir, acompanhado de suas razões, devendo, neste caso, a decisão ser proferida dentro do prazo de 5 (cinco) dias úteis, contado da subida do recurso, sob pena de responsabilidade daquele que houver dado causa à demora.

#### **10 - DA IMPUGNAÇÃO DO ATO CONVOCATÓRIO**

10.1 - Qualquer cidadão poderá solicitar esclarecimentos, providências ou impugnar os termos do presente edital por irregularidade, protocolizando o pedido até 02 (dois) dias úteis antes data fixada para a realização do Pregão, no Protocolo desta Prefeitura, situado na Praça Largo da Pátria, 132 – Centro. São Gabriel – BA, nesta cidade.

10.2 - Decairá do direito de impugnar os termos do presente edital o proponente que não apontar as falhas ou irregularidades supostamente existentes no edital até o 2º (segundo) dia útil que anteceder a data de realização do Pregão. Sendo intempestiva, a comunicação do suposto vício não suspenderá o curso do certame.

10.3 - A impugnação feita tempestivamente pela proponente não a impedirá de participar do processo licitatório, ao menos até o trânsito em julgado da decisão a ela pertinente. Acolhida a petição contra o ato convocatório, será designada nova data para a realização do certame, sendo corrigido o ato convocatório.

#### **11 - DAS CONDIÇÕES DE PAGAMENTO**

11.1 - O pagamento será efetuado até o 5.º (quinto) dia útil do mês subsequente a data da entrega, com base nas ordens de fornecimento/serviços solicitadas pelo Município no período;

11.2 - Para pagamento, a empresa deverá apresentar a Tesouraria - Secretaria Municipal de Fazenda, localizada na Praça Largo da Pátria, 132 – Centro. São Gabriel – BA, a nota fiscal do(s) produto(s) entregue(s) de acordo com o respectivo empenho, devendo ser emitida em nome do MUNICÍPIO DE SÃO GABRIEL e conter o número do empenho correspondente;

11.3 - Além da nota fiscal do(s) produto(s) entregue(s), a(s) empresa(s) deverá (ão) apresentar e manter atualizados (durante a validade do registro) os seguintes documentos:

11.3.1 - prova de regularidade com o FGTS (CRF – Certificado de Regularidade de Situação, expedido pela Caixa Econômica Federal) dentro de seu período de validade;

11.3.2 - Certidão Negativa relativo a débitos Trabalhistas (CNDT);

11.3.3 - Prova de regularidade com a Fazenda Federal (Certidão Negativa de Débito de Tributos e Contribuições Federais expedida pela Secretaria da Receita Federal e Certidão Negativa de Débitos quanto à dívida ativa da União, expedida pela Procuradoria Geral);

11.3.4 - Prova de regularidade com a Fazenda Estadual, relativa à sede ou domicílio do proponente, dentro de seu período de validade;

**Largo da Pátria, 132 – Centro. São Gabriel – BA. CEP: 44915- 000**  
**Fone/Fax: (74) 3620 2122**







**ESTADO DA BAHIA**  
**Prefeitura Municipal de São Gabriel**  
**CNPJ (MF) 13.891.544/0001-32**

11.3.5 - Prova de regularidade com a Fazenda Municipal, relativa à sede ou domicílio do proponente, dentro de seu período de validade.

### 12 - DO FORNECIMENTO E DO PRAZO

12.1 - O prazo de entrega dos produtos/realização dos serviços ora licitados deverá ser realizada em **no máximo de 03 (três) dias úteis**, a partir do recebimento da Nota de Empenho/ordem de fornecimento ou serviços, emitidas pelo setor responsável.

12.2 - A empresa fornecedora deverá constar na Nota Fiscal a data em que a entrega/execução dos produtos/serviços foi feita/realizada, além da identificação de quem procedeu ao recebimento dos produtos/serviços.

12.2.1 - A entrega será feita à Secretaria Solicitante, nos endereços indicados nas ordens de fornecimento/serviços expedida pelo Município, a quem caberá conferi-lo e lavrar Termo de Recebimento Provisório, para efeito de posterior verificação da conformidade do mesmo com as exigências do edital.

12.2.2 - Quando o objeto se tratar de fornecimento, além da entrega no local designado pelo órgão solicitante, conforme subitem 4.2.1, deverá a licitante vencedora também descarregar e armazenar os materiais em local indicado por servidor, comprometendo-se, ainda, integralmente, com eventuais danos causados a estes.

12.3 - Toda e qualquer entrega/execução de produtos/serviços fora do estabelecido neste edital será imediatamente notificada à licitante vencedora que ficará obrigada a substituí-los ou refazê-los, o que fará prontamente, ficando entendido que correrão por sua conta e risco tais substituições ou correções, sendo aplicadas também, as sanções previstas neste edital.

12.4 - Caso o objeto não esteja de acordo com as especificações exigidas, a Secretaria solicitante não o aceitará e lavrará termo circunstanciado do fato, que deverá ser encaminhado à autoridade superior, sob pena de responsabilidade.

12.5 - Na hipótese da não aceitação do objeto, o mesmo deverá ser retirado pelo fornecedor no prazo de 01 (um) dia contados da notificação da não aceitação, para reposição no prazo máximo de 01 (um) dia útil.

12.6 - A Secretaria terá o prazo máximo de 05 (cinco) dias para processar a conferência do que foi entregue, lavrando o termo de recebimento definitivo ou notificando a DETENTORA DA ATA para substituição do objeto entregue em desacordo com as especificações.

12.7 - O recebimento provisório ou definitivo não exclui a responsabilidade da DETENTORA DA ATA pela perfeita execução do Empenho, ficando a mesma obrigada a substituir, no todo ou em parte, o objeto do Empenho, se a qualquer tempo se verificarem vícios, defeitos ou incorreções.

### 13 - DAS OBRIGAÇÕES DA CONTRATANTE:

13.1 - Do Município:

13.1.1 - Atestar o efetivo recebimento definitivo do objeto licitado;

13.1.2 - Aplicar a PROMINENTE FORNECEDORA penalidades, quando for o caso;

13.1.3 - Prestar a toda e qualquer informação a licitante vencedora, por esta solicitada, necessária à perfeita execução do Contrato;

13.1.4 - Efetuar o pagamento à contratada no prazo avençado, após a entrega da Nota Fiscal no Departamento de Tesouraria;

13.1.5 - Notificar, por escrito à Contratada da aplicação, de qualquer sanção;

13.1.6 - O Município solicitará os produtos, de acordo com as suas necessidades;

13.1.7 - O Município poderá disponibilizar a empresa contratada os modelos/layout/fotos/desenhos em mídia digital ou física dos itens ora licitados, para evitar erros nos materiais/produtos que serão fornecimentos;

### 14 - DAS OBRIGAÇÕES DA CONTRATADA:

14.1 - Arcar com todas as despesas relativas ao objeto contratado deste edital, incluindo-se mão de obra e todos os tributos incidentes.

14.2 - Indicar um preposto, com poderes para representar a empresa Contratada, em tudo o que se relacionar com o fornecimento/execução dos serviços.

14.3 - Serão de inteira responsabilidade da empresa, os encargos trabalhistas, previdenciários, fiscais, comerciais ou quaisquer outros decorrentes da execução deste contrato, isentando o Município de qualquer responsabilidade no tocante a vínculo

**Largo da Pátria, 132 – Centro. São Gabriel – BA. CEP: 44915- 000**  
**Fone/Fax: (74) 3620 2122**







**ESTADO DA BAHIA**  
**Prefeitura Municipal de São Gabriel**  
**CNPJ (MF) 13.891.544/0001-32**

empregatício ou obrigações previdenciárias, no caso de reclamações trabalhistas, ações de responsabilidade civil e penal, decorrentes dos serviços e de qualquer tipo de demanda.

14.4 - Não será permitida a subcontratação do todo, nem de parte do objeto do presente Contrato, sem prévia anuência da Contratada.

14.5 - Efetuar o fornecimento dos produtos ou executar os serviços em **até 03 (três) dias úteis**, após o recebimento das Solicitações feitas pela Secretaria, podendo este prazo ser estendido para até 10 (dez) dias, mediante solicitação por escrito da contratada, devidamente justificada e aceito pela Administração.

14.6 - Fornecer o objeto desta licitação nas especificações contidas neste edital, prezando pela qualidade do produto entregue;

14.7 - A empresa assume o compromisso formal fornecer o objeto da presente ata, com perfeição e acuidade.

14.8 - Deverá a empresa manter atualizados os pagamentos decorrentes da contratação (quando ocorrer), como salário de empregados e quaisquer outros, ficando a cargo da mesma a responsabilidade por quaisquer acidentes que possam vir a ser vítimas seus empregados, quando em serviço, e por tudo quanto às leis trabalhistas e previdenciárias lhe asseguram.

14.9 - A empresa será responsável por quaisquer danos materiais e/ou pessoais causados ao Município, ou a terceiros, provocados por seus empregados, ainda que por omissão involuntária, devendo ser adotadas, dentro de 48 horas, as providências necessárias para o ressarcimento.

14.10 - Deverão ser prestados pela empresa, todos os esclarecimentos que forem solicitados pelo Município e cujas reclamações se obriguem a atender prontamente.

14.11 - Manter, durante a execução do contrato, as mesmas condições de habilitação.

14.12 - Todo o transporte a ser executado em função da entrega e prestação de serviços será de única e total responsabilidade da detentora da ata de registro de preços, correndo por sua conta e risco a operação, inclusive fretes, embalagens, carga e descarga;

14.13 - A detentora da ata de registro de preços se responsabilizará por todos os danos causados por seus empregados ao município e/ou a terceiros;

14.14 - Efetuar o fornecimento/executar os serviços indicados na ordem de compra/serviços em **até 03 (três) dias úteis**, após o recebimento desta, sob pena de sofrer aplicações de penalidades de acordo com a legislação vigente.

14.15 - A licitante entregará os produtos e prestará os serviços nos locais indicados pelo Município, após a emissão da Ordem de Fornecimento/serviços expedida pelo Setor responsável.

14.16 - Em nenhuma hipótese serão aceitos ou recebidos pelo município produtos com defeitos, falhas de qualquer natureza ou diferentes do exigido nesta licitação ou qualquer outro fator que possa comprometer o uso ou qualidade dos mesmos.

14.17 - OS PRODUTOS QUE COMPÕE O TERMO DE REFERÊNCIA DEVERÃO CONTER/APRESENTAR DADOS DE IDENTIFICAÇÃO DO PRODUTO/MARCA DO FABRICANTE E TODOS DE BOA QUALIDADE DE ACORDO COM AS NORMAS LEGAIS VIGENTES.

14.18 - Os produtos ora licitados, no ato da entrega, deverão estar em perfeitas condições para o uso, caso contrário a secretaria solicitante reserva-se no direito de recusá-los.

14.19 - Em caso de recusa dos produtos por parte da secretaria solicitante, a empresa terá 01 (um) dia útil para substituí-lo por outro de qualidade.

14.20 - A garantia dos produtos ora licitados não poderá ser inferior a 06 (seis) meses, contados a partir da data da sua entrega, através de comprovação por atesto de recebimento em Nota Fiscal.

**Largo da Pátria, 132 – Centro. São Gabriel – BA. CEP: 44915- 000**  
**Fone/Fax: (74) 3620 2122**





**ESTADO DA BAHIA**  
**Prefeitura Municipal de São Gabriel**  
**CNPJ (MF) 13.891.544/0001-32**

14.21 - Os Serviços que forem prestados devem ter garantia mínima de 90 (noventa) dias, contados da data de sua finalização e aceitação pela fiscalização do município.

### 15 - DAS PENALIDADES:

15.1 - Ao LICITANTE que incidir nas hipóteses abaixo relacionadas, será aplicada a seguinte sanção, graduada conforme a gravidade da infração, sem prejuízo de sanções civis e criminais, após o prévio processo administrativo, garantida a ampla defesa e o contraditório:

15.2 - Impedimento de licitar e contratar com a Administração Pública, pelo prazo de até 2 (dois) anos quando:

- Não celebrar o contrato;
- Deixar de entregar documentação exigida para o certame;
- Apresentar documentação falsa;
- Ensejar o retardamento da execução do objeto;
- Não mantiver a proposta;
- Falhar ou fraudar na execução do contrato;
- Comportar-se de modo inidôneo;
- Cometer fraude fiscal.

15.3 - Ao CONTRATADO que incidir nas hipóteses abaixo relacionadas, serão aplicadas as seguintes sanções, graduadas conforme a gravidade da infração, sem prejuízo de sanções civis e criminais, após o prévio processo administrativo, garantida a ampla defesa e o contraditório:

15.3.1 Advertência sempre que forem constatadas infrações leves.

15.3.2 Multa por atraso imotivado da entrega dos produtos, nos prazos abaixo definidos:

- 0,20% (vinte décimos por cento) do valor do contrato, por dia de atraso no prazo contratual, ou nos prazos parciais das Ordens de fornecimento/serviços, limitadas a 20% do valor da fatura;
- 0,20% (vinte décimos por cento) do valor do contrato, por dia de atraso no prazo estabelecido e notificado por escrito pela Fiscalização para o cumprimento de determinações, na primeira vez, limitadas a 20% do valor da fatura;
- 0,40% (quarenta décimos por cento) do valor deste contrato, por dia de atraso no prazo estabelecido e notificado por escrito pela Fiscalização para o cumprimento de determinações, nas reincidências, limitadas a 20% do valor da fatura.

15.3.2.1 - A multa dobrará a cada caso de reincidência, não podendo ultrapassar a 30% do valor atualizado do contrato, sem prejuízos da cobrança de perdas e danos que venham a ser causados ao interesse público e da possibilidade da rescisão contratual;

15.3.3 - Suspensão com prazo máximo de 02 (dois) anos, conforme definidos abaixo:

- de até 03 (três) meses quando incidir 02 (duas) vezes em atraso, por mais de 15 (quinze) dias;
- de até 02 (dois) anos quando praticar ato ilícito visando frustrar os objetivos do contrato, no âmbito da Administração Pública Municipal.

15.3.4 - Suspensão de até 02 (dois) anos e multa sobre o valor do contrato, a depender do prejuízo causado à Administração Pública Municipal, quando:

- não atender às especificações técnicas e os quantitativos estabelecidos no contrato: multa de 10% a 20%;
- Deixar de fornecer os produtos, sem justa causa e prévia comunicação à Administração: multa de 10% a 20%;
- prestar serviço ou fornecer em desacordo com os projetos básicos, executivos e termos de referência, que apresente insegurança no desenvolvimento das atividades ou que comprometa a segurança das pessoas: multa de 10% a 20%;
- descumprir obrigações relativas à relação de trabalho com seus empregados e prepostos, quanto a verbas previstas e orçadas nas planilhas que compõem a proposta contratada, especialmente o atraso de pagamento de salário, 13º salário, férias acrescidas de 1/3, atraso ou não fornecimento de vale transporte, vale-refeição ou auxílio alimentação, constantes das respectivas planilhas de preços: multa de até 10%.

15.3.5 - Declaração de inidoneidade para licitar e contratar com a Administração Pública quando o licitante incorrer por duas vezes nas suspensões elencadas no subitem 13.2 e 13.3.

Largo da Pátria, 132 – Centro. São Gabriel – BA. CEP: 44915- 000  
Fone/Fax: (74) 3620 2122





**ESTADO DA BAHIA**  
**Prefeitura Municipal de São Gabriel**  
**CNPJ (MF) 13.891.544/0001-32**

15.4 - A suspensão temporária do fornecedor cujo contrato com a Administração Pública esteja em vigor, impedirá o mesmo de participar de outras licitações e contratações no âmbito do Município até o cumprimento da penalidade que lhe foi imposta.

15.5 - Declaração de inidoneidade para licitar ou contratar com a Administração Pública Municipal, enquanto perdurarem os motivos determinantes da punição ou até que seja promovida a reabilitação perante a própria autoridade que aplicou a penalidade, que será concedida sempre que o contratado ressarcir a Administração pelos prejuízos resultantes e após decorrido o prazo da penalidade aplicada.

15.6 - As multas aplicadas deverão ser pagas espontaneamente no prazo máximo de 05 (cinco) dias ou serão deduzidas do valor correspondente ao valor da execução, após prévio processo administrativo, garantida a ampla defesa e o contraditório ou, ainda, cobradas judicialmente, a critério do departamento administrativo/jurídico da PREFEITURA.

15.7 - Caso o valor da multa seja superior ao valor da garantia prestada, o contratado responderá pela sua diferença, a qual será descontada dos pagamentos eventualmente devidos pela Administração, ou, ainda, cobrada judicialmente.

15.8 - A multa poderá ser aplicada cumulativamente com as demais penalidades, a depender do grau da infração cometida pelo contratado e dos prejuízos causados à Administração Pública Municipal, não impedindo que a PREFEITURA rescinda unilateralmente o contrato.

15.9 - As sanções previstas no item 15 deste edital são de competência exclusiva da PREFEITURA, permitida a delegação para a sanção prevista no subitem 15.3.5, facultada a defesa do interessado no respectivo processo, no prazo de 05 (cinco) dias da abertura de vistas.

15.10 - Os danos e prejuízos serão ressarcidos à contratante no prazo máximo de 48 (quarenta e oito) horas, após prévio processo administrativo, garantida a ampla defesa e o contraditório, contado da notificação administrativa à Contratada, sob pena de multa.

15.11 - As penalidades serão registradas no cadastro da contratada, quando for o caso.

15.12 - Nenhum pagamento será efetuado pela Administração enquanto pendente de liquidação qualquer obrigação financeira que for imposta à empresa contratada em virtude de penalidade ou inadimplência contratual.

#### 16. DAS DISPOSIÇÕES GERAIS:

16.1 - Quaisquer informações ou dúvidas de ordem técnica, bem como aquelas decorrentes de interpretação do edital, deverão ser solicitadas por escrito, ao Município de São Gabriel, Setor de Licitações, sito na Praça Largo da Pátria, 132 – Centro. São Gabriel – BA, no horário compreendido entre as 08:00 e 12:00 horas, preferencialmente, com antecedência mínima de 03 (três) dias da data marcada para recebimento dos envelopes.

16.2 - Os questionamentos recebidos e as respectivas respostas com relação ao presente pregão encontrar-se-ão à disposição de todos os interessados no Município de São Gabriel, Setor de Licitações, sito na Praça Largo da Pátria, 132 – Centro. São Gabriel – BA.

16.3 - Para agilização dos trabalhos, solicita-se que as licitantes façam constar na documentação o seu endereço, e-mail e os números de fax e telefone.

16.4 - Todos os documentos exigidos no presente instrumento convocatório poderão ser apresentados em original ou por qualquer processo de cópia autenticada por tabelião ou, ainda, publicação em órgão da imprensa oficial. Os documentos extraídos de sistemas informatizados (Internet) ficam dispensados de autenticação, portanto ficarão sujeitos à verificação da autenticidade de seus dados pela Administração.

16.5 - A proponente que vier a ser contratada ficará obrigada a aceitar, nas mesmas condições contratuais, os acréscimos ou supressões que se fizerem necessários, por conveniência da Administração, dentro do limite permitido pelo artigo 65, § 1º, da Lei nº 8.666/93, sobre o valor inicial contratado.

16.6 - Após a apresentação da proposta, não caberá desistência, salvo por motivo justo decorrente de fato superveniente e aceito pelo Pregoeiro.

**Largo da Pátria, 132 – Centro. São Gabriel – BA. CEP: 44915- 000**  
**Fone/Fax: (74) 3620 2122**





**ESTADO DA BAHIA**  
**Prefeitura Municipal de São Gabriel**  
**CNPJ (MF) 13.891.544/0001-32**

16.7 - A Administração poderá revogar a licitação por razões de interesse público, devendo anulá-la por ilegalidade, em despacho fundamentado, sem a obrigação de indenizar (art. 49 da Lei Federal nº 8.666/93).

16.8 - Fica eleito o Foro da Comarca de Irecê-BA para dirimir quaisquer litígios oriundos da licitação e do contrato dela decorrente, com expressa renúncia a outro qualquer, por mais privilegiado que seja.

16.9 - A não utilização do registro de preços será admitida no interesse da Administração e nos casos em que órgãos municipais não queiram aderir a essa ata: as aquisições se revelarem antieconômicas ou naquelas em que se verificarem irregularidades que possam levar ao cancelamento do registro de preços.

16.9.1 - Poderão utilizar os preços registrados oriundos deste processo de licitação, os órgãos desta Administração.

16.10 - A ata de Registro de Preços poderá sofrer alterações, obedecidas às disposições contidas no artigo 65 da Lei nº. 8.666/93 e alterações.

16.11 - Os recursos orçamentários, para fazer frente à aquisição decorrentes da presente licitação, serão alocados quando da emissão das Notas de Empenho/ contratos firmados.

16.12 - O Edital e a minuta da Ata de Registro de Preços foram aprovados pela Procuradoria Jurídica do Município, nos termos do parágrafo único do artigo 38 da Lei nº. 8.666/93 e alterações.

16.13 - A existência de preços registrados não obriga a Administração a firmar as contratações que deles poderão advir, ficando-lhe facultada a utilização de outros meios, respeitada a legislação relativa às licitações, sendo assegurando ao beneficiário do registro a preferência de contratação em igualdade de condições.

16.14 - Os casos omissos no presente edital, conflituosos ou duvidosos serão resolvidos pelo Pregoeiro que deverá valer-se das disposições legais pertinentes.

### 17 - DO PRAZO DE VALIDADE DO REGISTRO DE PREÇOS

17.1 - A validade dos preços registrados será de 12 (doze) meses, contado a partir da assinatura da Ata de Registro de Preços.

### 18 - DA ATA DE REGISTRO DE PREÇOS

18.1 - O modelo de Ata de Registro de Preços, a ser assinada com a(s) empresa(s) vencedora(s) da licitação encontra-se anexa ao processo, fazendo parte integrante do mesmo.

18.2 - Na Ata de Registro de Preços estão definidos os critérios para atualização dos preços registrados e as penalidades em caso de inexecução total ou parcial da mesma.

18.3 - A Ata de Registro de Preços deverá ser assinada pelo representante legal, diretor, sócio da empresa ou procurador devidamente acompanhado, respectivamente, do contrato social ou procuração e cédula de identidade para ambas as hipóteses.

18.4 - O prazo para assinatura da Ata de Registro de Preços será de 08 (oito) dias úteis, contados a partir do recebimento da notificação enviada pelo Município (correspondência com aviso de recebimento), podendo ser prorrogado por igual período, desde que solicitado por escrito, durante o seu transcurso e ocorra motivo justificado e aceito pela Administração. Pela recusa em assinar a ATA, dentro do prazo estabelecido, será imputada a multa de 10% (dez por cento) sobre o valor proposto, ao licitante vencedor.

**18.5 - SERÁ ADMITIDA A PRORROGAÇÃO DA ATA DE REGISTRO DE PREÇOS ATENTANDO-SE PARA O PRAZO MÁXIMO DE 01 (UM) ANO, EM OBSERVÂNCIA AO ART. 15, §3º, III, DA LEI Nº 8.666/93 E ART. 4º, CAPUT E §2º, DO DECRETO MUNICIPAL Nº 206/2013.**

### 19 - DOS EMPENHOS

19.1 - O compromisso de fornecimento dos produtos/realização dos serviços estará caracterizado após o recebimento da nota de empenho, que será emitido de acordo com o valor constante na Ata de Registro de Preços ou em seus Aditivos.

**Largo da Pátria, 132 – Centro. São Gabriel – BA. CEP: 44915- 000**  
**Fone/Fax: (74) 3620 2122**





**ESTADO DA BAHIA**  
**Prefeitura Municipal de São Gabriel**  
**CNPJ (MF) 13.891.544/0001-32**

19.2 - A emissão do(s) empenho(s) será (ão) autorizada(s) pelo titular da pasta à qual pertencer à unidade requisitante, ou pela autoridade por ele delegada.

19.3 - Na nota de empenho irá constar, obrigatoriamente, o número do processo licitatório que deu origem ao registro de preços, o tipo e a quantidade do material solicitado, valor (es), local(ais) e prazo de fornecimento ou execução dos serviços (quando não especificados no edital ou na Ata de Registro de Preços).

### 20 - DO CONTROLE DOS PREÇOS REGISTRADOS

20.1 - O Município realizará durante o prazo de vigência da Ata de Registro de Preços, pesquisas periódicas de preços, com a finalidade de obter os valores praticados no mercado para os itens objeto da presente licitação.

20.2 - Quando os preços registrados se apresentarem superiores aos praticados pelo mercado (conforme pesquisa realizada), o órgão gerenciador deverá:

- a) convocar o fornecedor, visando à negociação para redução de preços e sua adequação ao praticado no mercado;
- b) frustrada a negociação, o fornecedor será liberado do compromisso assumido; e
- c) convocar os demais licitantes, visando a igual oportunidade de negociação.

20.3 - Não havendo êxito nas negociações, o órgão gerenciador deverá proceder à revogação da Ata de Registro de Preços, adotando as medidas cabíveis para obtenção da contratação mais vantajosa.

### 21 - DA FISCALIZAÇÃO:

21.1 - O Município de São Gabriel, através do seu Gestor, designará mediante portaria, a servidora Amanda Batista Neiva, portadora do CPF nº 017.596.165-40, que fará o acompanhamento e fiscalização do referido contrato, sendo o responsável pela observância do fiel cumprimento de todas as cláusulas contratuais obrigando-se a comunicar aos demais setores sobre qualquer falta ou falha, cumprindo assim os artigos 10º e 11º do Decreto nº 9.507, de 21/09/2018 e ao art. 67 da Lei nº 8.666/1993.

### 22 - DOS ANEXOS

22.1 - ANEXO I - TERMO DE REFERÊNCIA

22.2 - ANEXO II - MODELO DE PROPOSTA COMERCIAL

22.3 - ANEXO III - DECLARAÇÃO DE MICRO OU PEQUENA EMPRESA

22.4 - ANEXO IV - DECLARAÇÃO DE QUE CUMPRE OS REQUISITOS DE HABILITAÇÃO.

22.5 - ANEXO V - MODELO DE CREDENCIAMENTO

22.6 - ANEXO VI - DECLARAÇÃO DE ATENDIMENTO AO ART 9º, INCISO III, DA LEI 8.666/93

22.7 - ANEXO VII - DECLARAÇÃO DE ELABORAÇÃO INDEPENDENTE DA PROPOSTA;

22.8 - ANEXO VIII - DECLARAÇÃO DE ATENDIMENTO AO INCISO XXXIII DO ART. 7º DA CONSTITUIÇÃO

22.9 - ANEXO IX - DECLARAÇÃO DE INEXISTÊNCIA DE FATOS IMPEDITIVOS

22.10 - ANEXO X - MINUTA DA ATA DE REGISTRO DE PREÇOS

São Gabriel/BA, 13 de Janeiro de 2020.

Cleverson Geraldo Gonzalez Oliveira  
Pregoeiro

Largo da Pátria, 132 – Centro. São Gabriel – BA. CEP: 44915- 000  
Fone/Fax: (74) 3620 2122





**ESTADO DA BAHIA**  
**Prefeitura Municipal de São Gabriel**  
**CNPJ (MF) 13.891.544/0001-32**

Modalidade: PREGÃO PRESENCIAL PARA REGISTRO DE PREÇO Nº: 0001/2020

**A N E X O - I**

**TERMO DE REFERÊNCIA**

**1 - DO OBJETO:**

1.1 - Registro de Preços para futuro e eventual fornecimento de Material Elétrico para suprir as demandas do setor de iluminação pública do Município de São Gabriel/BA, conforme especificações constantes do Termo de Referência, Anexo I do presente edital. Tipo: Menor Preço Global.

**LOTE 01:**

ITEM	UND	QDT	DESCRIÇÃO
1	UND	200	Luminária Pública de 3 Led 150w, Potência 150w, Temperatura de cor Branco Frio 6.000k, Ângulo de abertura mínima de 130°, Lente Batwing, Tensão 100-24v, Bivolt automático, Frequência 85-265v, luminosidade mínima de 14.000 lumes, Material alumínio e Vidro, Cor da estrutura em preto, Nivel de proteção IP65 (área externa), Dimensão do encaixe 7x7,5 cm, Dimensão 85x31x8cm, Profundidade do encaixe 14 cm, Peso 6/7kg.
2	UND	200	Luminária Pública de 4 Led 200w, Potência 200w, Temperatura Branco Frio acima de 6.000k, Ângulo de abertura mínima de 130°, Lente Batwing, Tensão 100-240v, Bivolt automático, Frequência 85-265v, Luminosidade mínima de 14.000 lumes, Material alumínio e Vidro, Cor da estrutura em preto, Nivel em Proteção IP65 (área externa), Dimensão do encaixe 7x7,5cm, Dimensão 85x31x8cm, Profundidade do encaixe 14 cm, Peso 6,7kg.
3	UND	200	Relé foto célula externo bivolt com suporte.
4	UND	200	Braço galvanizado curvo a fogo para iluminação pública, de 3 metros.
5	UND	200	Conector derivação perfuração CDP – 70
6	UND	200	Tomada Fixa Baixa p/relé c/ L metálico
7	UND	200	Cinta p/ Poste circular 220mm

**\*\*\*FOTOS ILUSTRATIVAS DE CADA ÍTEM A SER ADQUIRIDO**

**ÍTEM 01**



Largo da Pátria, 132 – Centro. São Gabriel – BA. CEP: 44915- 000  
 Fone/Fax: (74) 3620 2122





**ESTADO DA BAHIA**  
**Prefeitura Municipal de São Gabriel**  
**CNPJ (MF) 13.891.544/0001-32**

ÍTEM 02



ÍTEM 03



ÍTEM 04



ÍTEM 05



Largo da Pátria, 132 – Centro. São Gabriel – BA. CEP: 44915- 000  
Fone/Fax: (74) 3620 2122







ESTADO DA BAHIA  
Prefeitura Municipal de São Gabriel  
CNPJ (MF) 13.891.544/0001-32

ITEM 06



ITEM 07

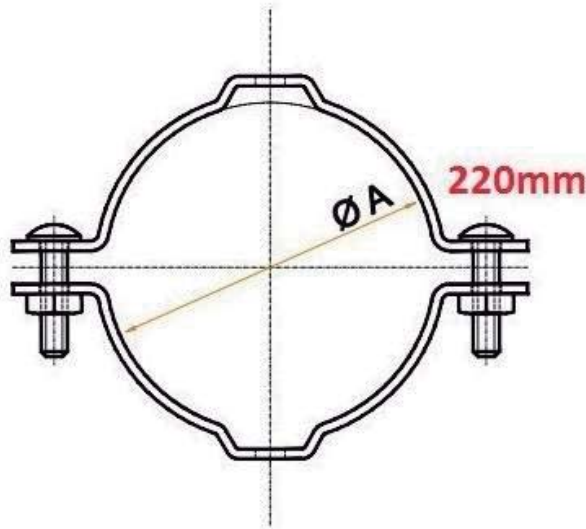

\*As especificações aqui contidas referem-se a exigências mínimas, não restringindo a participação de concorrentes cujos materiais ofertados apresentem padrão de qualidade e desempenho comprovadamente **IGUAL OU SUPERIOR** ao estabelecido.

**2 - DA JUSTIFICATIVA:**

2.1 - A presente licitação justifica-se devido à necessidade do objeto supracitado e a importância dos mesmos, que ao longo do ano darão suporte à secretaria de Infraestrutura, no setor de iluminação pública no desenvolvimento de suas atividades e na execução de trocas, reparos e outros em postes nos diversos locais públicos com iluminação no território deste município, que direta ou indiretamente proporcionará benefício à população do Município de São Gabriel BA.

Largo da Pátria, 132 – Centro. São Gabriel – BA. CEP: 44915- 000  
Fone/Fax: (74) 3620 2122







**ESTADO DA BAHIA**  
**Prefeitura Municipal de São Gabriel**  
**CNPJ (MF) 13.891.544/0001-32**

### 3 - METODOLOGIA

A presente aquisição será realizada por meio de processo licitatório, na modalidade de Pregão Presencial para registro de Preços, observando os dispositivos legais, notadamente os princípios da lei no 10.520, de 17 de julho de 2002, pelo decreto federal no 3.555, de 08 de agosto de 2000, pela lei no 8.666, de 21 de junho de 1993 e suas alterações, e pelas condições e exigências estabelecidas em Edital.

### 4 - JUSTIFICATIVA DA ESCOLHA DA MODALIDADE DE LICITAÇÃO

A escolha da modalidade de Pregão Presencial para a realização deste processo licitatório justifica-se pela maior rapidez em sua execução e pela possibilidade de se obter preços mais vantajosos pela Administração, pela possibilidade que têm os licitantes de reduzir preços durante o próprio processo de escolha.

### 5 - AVALIAÇÃO DE CUSTO

Atendendo ao disposto na Lei 8.666/93 a aquisição da Prefeitura Municipal de São Gabriel-BA, procedeu a consulta de mercado para verificação dos preços e estimativa de custos.

### 6 - DAS CONDIÇÕES DE PAGAMENTO

6.1 - O pagamento será efetuado até o 5.º (quinto) dia útil do mês subsequente a data da entrega, com base nas ordens de fornecimento/serviços solicitadas pelo Município no período;

6.2 - Para pagamento, a empresa deverá apresentar a Tesouraria - Secretaria Municipal de Fazenda, localizada no Largo da Pátria, 132, Centro, São Gabriel - BA, a nota fiscal do(s) produto(s) entregue(s) de acordo com o respectivo empenho, devendo ser emitida em nome do MUNICÍPIO DE SÃO GABRIEL e conter o número do empenho correspondente;

6.3 - Além da nota fiscal do(s) produto(s) entregue(s), a(s) empresa(s) deverá (ão) apresentar e manter atualizados (durante a validade do registro) os seguintes documentos:

6.3.1 - Prova de regularidade com o FGTS (CRF - Certificado de Regularidade de Situação, expedido pela Caixa Econômica Federal) dentro de seu período de validade;

6.3.2 - Certidão Negativa relativo a débitos Trabalhistas (CNDT);

6.3.3 - Prova de regularidade com a Fazenda Federal (Certidão Negativa de Débito de Tributos e Contribuições Federais expedida pela Secretaria da Receita Federal e Certidão Negativa de Débitos quanto à dívida ativa da União, expedida pela Procuradoria Geral);

6.3.4 - Prova de regularidade com a Fazenda Estadual, relativa à sede ou domicílio do proponente, dentro de seu período de validade;

6.3.5 - Prova de regularidade com a Fazenda Municipal, relativa à sede ou domicílio do proponente, dentro de seu período de validade.

### 7 - DO FORNECIMENTO E DO PRAZO

7.1 - O prazo de entrega dos produtos/realização dos serviços ora licitados deverá ser realizada em **no máximo de 03 (três) dias úteis**, a partir do recebimento da Nota de Empenho/ordem de fornecimento ou serviços, emitidas pelo setor responsável.

7.2 - A empresa fornecedora deverá constar na Nota Fiscal a data em que a entrega/execução dos produtos/serviços foi feita/realizada, além da identificação de quem procedeu ao recebimento dos produtos/serviços.

7.2.1 - A entrega será feita à Secretaria Solicitante, nos endereços indicados nas ordens de fornecimento/serviços expedida pelo Município, a quem caberá conferi-lo e lavrar Termo de Recebimento Provisório, para efeito de posterior verificação da conformidade do mesmo com as exigências do edital.

7.2.2 - Quando o objeto se tratar de fornecimento, além da entrega no local designado pelo órgão solicitante, conforme subitem 7.2.1, deverá a licitante vencedora também descarregar e armazenar os materiais em local indicado por servidor, comprometendo-se, ainda, integralmente, com eventuais danos causados a estes.

**Largo da Pátria, 132 – Centro. São Gabriel – BA. CEP: 44915- 000**  
**Fone/Fax: (74) 3620 2122**





**ESTADO DA BAHIA**  
**Prefeitura Municipal de São Gabriel**  
**CNPJ (MF) 13.891.544/0001-32**

7.3 - Toda e qualquer entrega/execução de produtos/serviços fora do estabelecido neste edital será imediatamente notificada à licitante vencedora que ficará obrigada a substituí-los ou refazê-los, o que fará prontamente, ficando entendido que correrão por sua conta e risco tais substituições ou correções, sendo aplicadas também, as sanções previstas neste edital.

7.4 - Caso o objeto não esteja de acordo com as especificações exigidas, a Secretaria solicitante não o aceitará e lavrará termo circunstanciado do fato, que deverá ser encaminhado à autoridade superior, sob pena de responsabilidade.

7.5 - Na hipótese da não aceitação do objeto, o mesmo deverá ser retirado pelo fornecedor no prazo de 01 (um) dia contados da notificação da não aceitação, para reposição no prazo máximo de 01 (um) dia útil.

7.6 - A Secretaria terá o prazo máximo de 05 (cinco) dias para processar a conferência do que foi entregue, lavrando o termo de recebimento definitivo ou notificando a DETENTORA DA ATA para substituição do objeto entregue em desacordo com as especificações.

7.7 - O recebimento provisório ou definitivo não exclui a responsabilidade da DETENTORA DA ATA pela perfeita execução do Empenho, ficando a mesma obrigada a substituir, no todo ou em parte, o objeto do Empenho, se a qualquer tempo se verificarem vícios, defeitos ou incorreções.

#### **8 - DAS OBRIGAÇÕES DA CONTRATANTE:**

8.1 - Do Município:

8.1.1 - Atestar o efetivo recebimento definitivo do objeto licitado;

8.1.2 - Aplicar a PROMINENTE FORNECEDORA penalidades, quando for o caso;

8.1.3 - Prestar a toda e qualquer informação a licitante vencedora, por esta solicitada, necessária à perfeita execução do Contrato;

8.1.4 - Efetuar o pagamento à contratada no prazo avençado, após a entrega da Nota Fiscal no Departamento de Tesouraria;

8.1.5 - Notificar, por escrito à Contratada da aplicação, de qualquer sanção;

8.1.6 - O Município solicitará os produtos, de acordo com as suas necessidades;

8.1.7 - O Município poderá disponibilizar a empresa contratada os modelos/layout/fotos/desenhos em mídia digital ou física dos itens ora licitados, para evitar erros nos materiais/produtos que serão fornecimentos;

#### **9 - DAS OBRIGAÇÕES DA CONTRATADA:**

9.1 - Arcar com todas as despesas relativas ao objeto contratado deste edital, incluindo-se mão de obra e todos os tributos incidentes.

9.2 - Indicar um preposto, com poderes para representar a empresa Contratada, em tudo o que se relacionar com o fornecimento/execução dos serviços.

9.3 - Serão de inteira responsabilidade da empresa, os encargos trabalhistas, previdenciários, fiscais, comerciais ou quaisquer outros decorrentes da execução deste contrato, isentando o Município de qualquer responsabilidade no tocante a vínculo empregatício ou obrigações previdenciárias, no caso de reclamações trabalhistas, ações de responsabilidade civil e penal, decorrentes dos serviços e de qualquer tipo de demanda.

9.4 - Não será permitida a subcontratação do todo, nem de parte do objeto do presente Contrato, sem prévia anuência da Contratada.

9.5 - Efetuar o fornecimento dos produtos ou executar os serviços em **até 03 (três) dias úteis**, após o recebimento das Solicitações feitas pela Secretaria, podendo este prazo ser estendido para até 10 (dez) dias, mediante solicitação por escrito da contratada, devidamente justificada e aceita pela Administração.

9.6 - Fornecer o objeto desta licitação nas especificações contidas neste edital, prezando pela qualidade do produto entregue;

9.7 - A empresa assume o compromisso formal fornecer o objeto da presente ata, com perfeição e acuidade.

9.8 - Deverá a empresa manter atualizados os pagamentos decorrentes da contratação (quando ocorrer), como salário de empregados e quaisquer outros, ficando a cargo da mesma a responsabilidade por quaisquer acidentes que possam vir a ser vítimas seus empregados, quando em serviço, e por tudo quanto às leis trabalhistas e previdenciárias lhe asseguram.

**Largo da Pátria, 132 – Centro. São Gabriel – BA. CEP: 44915- 000**  
**Fone/Fax: (74) 3620 2122**





**ESTADO DA BAHIA**  
**Prefeitura Municipal de São Gabriel**  
**CNPJ (MF) 13.891.544/0001-32**

9.9 - A empresa será responsável por quaisquer danos materiais e/ou pessoais causados ao Município, ou a terceiros, provocados por seus empregados, ainda que por omissão involuntária, devendo ser adotadas, dentro de 48 horas, as providências necessárias para o ressarcimento.

9.10 - Deverão ser prestados pela empresa, todos os esclarecimentos que forem solicitados pelo Município e cujas reclamações se obrigam a atender prontamente.

9.11 - Manter, durante a execução do contrato, as mesmas condições de habilitação.

9.12 - Todo o transporte a ser executado em função da entrega e prestação de serviços será de única e total responsabilidade da detentora da ata de registro de preços, correndo por sua conta e risco a operação, inclusive fretes, embalagens, carga e descarga;

9.13 - A detentora da ata de registro de preços se responsabilizará por todos os danos causados por seus empregados ao município e/ou a terceiros;

9.14 - Efetuar o fornecimento/executar os serviços indicados na ordem de compra/serviços em **até 03 (três) dias úteis**, após o recebimento desta, sob pena de sofrer aplicações de penalidades de acordo com a legislação vigente.

9.15 - A licitante entregará os produtos e prestará os serviços nos locais indicados pelo Município, após a emissão da Ordem de Fornecimento/serviços expedida pelo Setor responsável.

9.16 - Em nenhuma hipótese serão aceitos ou recebidos pelo município produtos com defeitos, falhas de qualquer natureza ou diferentes do exigido nesta licitação ou qualquer outro fator que possa comprometer o uso ou qualidade dos mesmos.

9.17 - OS PRODUTOS QUE COMPÕE ESTE TERMO DE REFERÊNCIA DEVERÃO CONTER/APRESENTAR DADOS DE IDENTIFICAÇÃO DO PRODUTO/MARCA DO FABRICANTE E TODOS DE BOA QUALIDADE DE ACORDO COM AS NORMAS LEGAIS VIGENTES.

9.18 - Os produtos ora licitados, no ato da entrega, deverão estar em perfeitas condições para o uso, caso contrário a secretaria solicitante reserva-se no direito de recusá-los.

9.19 - Em caso de recusa dos produtos por parte da secretaria solicitante, a empresa terá 01 (um) dia útil para substituí-lo por outro de qualidade.

9.20 - A garantia dos produtos ora licitados não poderá ser inferior a 06 (seis) meses, contados a partir da data da sua entrega, através de comprovação por atesto de recebimento em Nota Fiscal.

9.21 - Os Serviços que forem prestados devem ter garantia mínima de 90 (noventa) dias, contados da data de sua finalização e aceitação pela fiscalização do município.

#### 10 - DA FISCALIZAÇÃO:

O Município de São Gabriel, através do seu Gestor, designará mediante portaria, a servidora Amanda Batista Neiva, portadora do CPF nº 017.596.165-40, que fará o acompanhamento e fiscalização do referido contrato, sendo o responsável pela observância do fiel cumprimento de todas as cláusulas contratuais obrigando-se a comunicar aos demais setores sobre qualquer falta ou falha, cumprindo assim os artigos 10º e 11º do Decreto nº 9.507, de 21/09/2018 e ao art. 67 da Lei nº 8.666/1993.

#### 11 - DAS DISPOSIÇÕES GERAIS

11.1 - O município solicitará os materiais de forma parcelada, de acordo com suas necessidades;

11.2 - Manter, durante a execução do contrato, as mesmas condições de habilitação.

São Gabriel/Ba, 13 de Janeiro de 2020.

Cleveson Martins Sodré  
Secretário de Infraestrutura

Largo da Pátria, 132 – Centro. São Gabriel – BA. CEP: 44915- 000  
Fone/Fax: (74) 3620 2122





ESTADO DA BAHIA
Prefeitura Municipal de São Gabriel
CNPJ (MF) 13.891.544/0001-32

Modalidade: PREGÃO PRESENCIAL PARA REGISTRO DE PREÇO Nº: 0001/2020

ANEXO II

MODELO DA PROPOSTA DE PREÇOS

Pregão Presencial Para Registro de Preço nº \_\_\_/2020.

Razão Social: \_\_\_\_\_

CNPJ: \_\_\_\_\_ Insc. Est.: \_\_\_\_\_

Endereço: \_\_\_\_\_

Cidade: \_\_\_\_\_ Estado: \_\_\_\_\_ Telefone: \_\_\_\_\_

A PREFEITURA MUNICIPAL DE SÃO GABRIEL,

Vimos apresentar proposta comercial referente ao Pregão Presencial para Registro de Preços nº \_\_\_/2020, cujo objeto é \_\_\_\_\_, de acordo com as especificações e características constantes no Anexo I do Edital, o qual é parte integrante do mesmo.

Table with 7 columns: ITEM, DESCRIÇÃO, UND., MARCA DO PRODUTO, QUANTIDADE, V. UNIT., V. TOTAL

VALOR TOTAL DO LOTE \_\_\_\_\_: xxxxxxxx (xxxxxxxxxxxxxxxx) (NUMÉRICO E POR EXTENSO)

VALOR GLOBAL DA PROPOSTA: xxxxxxxx (xxxxxxxxxxxxxxxx) (NUMÉRICO E POR EXTENSO)

VALIDADE DA PROPOSTA: 60 (sessenta) dias.

Declaramos que no valor proposto para cada lote que ofertamos contemplam todos os tributos, encargos sociais, financeiros e trabalhistas, taxas e quaisquer outros ônus que porventura possam recair sobre a execução do objeto da presente licitação.

Caso nossa proposta seja vencedora, informamos abaixo os dados bancários para os pagamentos:

Banco: \_\_\_\_\_ Agência: \_\_\_\_\_ Conta corrente: \_\_\_\_\_

(nome da cidade) (estado), \_\_\_ de \_\_\_\_\_ de \_\_\_

(nome do responsável legal pela empresa)
CNPJ da empresa

Largo da Pátria, 132 – Centro. São Gabriel – BA. CEP: 44915- 000
Fone/Fax: (74) 3620 2122





ESTADO DA BAHIA  
Prefeitura Municipal de São Gabriel  
CNPJ (MF) 13.891.544/0001-32

Modalidade: PREGÃO PRESENCIAL PARA REGISTRO DE PREÇO Nº: 0001/2020

ANEXO III

DECLARAÇÃO DE MICRO OU PEQUENA EMPRESA

A empresa (Razão Social da Licitante), CNPJ (número), sediada na Rua \_\_\_\_\_ nº \_\_\_\_\_, (Bairro/Cidade), por intermédio de seu representante legal, DECLARA expressamente, sob as penalidades cabíveis, que:

a) Encontra-se enquadrada como Empresa de Micro e Pequeno Porte, em atendimento a Lei Complementar 123/2006;

b) Não se encontra enquadradas em nenhum dos impedimentos previstos no § 4º do Artigo 3º LC 123/06;

c) Tem conhecimento dos Artigos 42 a 49 da Lei Complementar 123/2006, estando ciente da obrigatoriedade de declarar ocorrências posteriores impeditivas de tal habilitação, em cumprimento ao art. 32, §2º, da Lei nº 8.666/93.

Por ser expressão da verdade, firmamos a presente.

Localidade e data: \_\_\_\_\_

\_\_\_\_\_  
Assinatura do representante legal da empresa

\_\_\_\_\_  
Assinatura do Contador  
CRC Nº \_\_\_\_\_

Obs: Apresentar a declaração junto aos documentos do Credenciamento.

Largo da Pátria, 132 – Centro. São Gabriel – BA. CEP: 44915- 000  
Fone/Fax: (74) 3620 2122





**ESTADO DA BAHIA**  
**Prefeitura Municipal de São Gabriel**  
**CNPJ (MF) 13.891.544/0001-32**

Modalidade: PREGÃO PRESENCIAL PARA REGISTRO DE PREÇO Nº: 0001/2020

ANEXO IV

DECLARAÇÃO DE QUE CUMPREM OS REQUISITOS DE HABILITAÇÃO

*(Nome da empresa), CNPJ n. xxx, sediada na xx, declara, sob as penas da lei, que preenche plenamente os requisitos de habilitação estabelecidos no presente edital, do Pregão Presencial para Registro de Preços n° \_\_/2020, ciente da obrigatoriedade de declarar ocorrências posteriores.*

*Localidade e data:*

*Assinatura*  
*Identificação do declarante*

Obs: Apresentar a declaração junto aos documentos do Credenciamento.

Largo da Pátria, 132 – Centro. São Gabriel – BA. CEP: 44915- 000  
Fone/Fax: (74) 3620 2122





ESTADO DA BAHIA  
Prefeitura Municipal de São Gabriel  
CNPJ (MF) 13.891.544/0001-32

Modalidade: PREGÃO PRESENCIAL PARA REGISTRO DE PREÇO Nº: 0001/2020

ANEXO V – MODELO DE CREDENCIAMENTO

CREDENCIAMENTO

A \_\_\_\_\_, CNPJ nº \_\_\_\_\_, por seu representante legal infra assinado, CREDENCIA para em seu nome, o (s) Sr. (s) \_\_\_\_\_ Carteira (s) de identidade nº \_\_\_\_\_, CPF nº \_\_\_\_\_, representá-la junto ao Pregoeiro DO MUNICÍPIO DE SÃO GABRIEL, consoante a exigência contida no Edital da Licitação epigrafada, com plenos poderes irrevocáveis para dar lances, impetrar, impugnar ou desistir de recursos, assinar declarações, propostas de preços, contrato, e em geral para tomar todas e quaisquer deliberações atinentes a esta licitação de n. xxx/xxx, ficando-lhe (s) vedado o substabelecimento.

Atenciosamente,

Data \_\_\_\_/\_\_\_\_/\_\_\_\_

(Nome e assinatura do Responsável Legal da Licitante)

Obs: Apresentar a declaração junto aos documentos do Credenciamento

Largo da Pátria, 132 – Centro. São Gabriel – BA. CEP: 44915- 000  
Fone/Fax: (74) 3620 2122





ESTADO DA BAHIA  
Prefeitura Municipal de São Gabriel  
CNPJ (MF) 13.891.544/0001-32

Modalidade: PREGÃO PRESENCIAL PARA REGISTRO DE PREÇO Nº: 0001/2020

ANEXO VI

DECLARAÇÃO DE ATENDIMENTO AO ART 9º, INCISO III, DA LEI 8.666/93

*Declaramos para os devidos fins de direito, na qualidade de PROPONENTE da licitação instaurada pelo Município de São Gabriel na Modalidade Pregão Presencial Para Registro de Preço nº \_\_\_\_/2020, do tipo Menor Preço \_\_\_\_ que tem como objeto a \_\_\_\_\_, com data da reunião inicial marcada para o dia \_\_\_\_ de \_\_\_\_\_ de 2020, às \_\_\_\_:\_\_\_\_ horas na sala da Comissão Permanente de Licitações - CPL, que não possuímos servidor público municipal em nosso quadro técnico, conforme determina o art. 9º, inciso III, da Lei 8.666/93.*

*Por ser a expressão da verdade, firmamos a presente.*

\_\_\_\_\_, \_\_\_\_ de \_\_\_\_\_ de \_\_\_\_.  
*Local e data*

\_\_\_\_\_  
*Assinatura e Carimbo*

Obs: Apresentar a declaração junto aos documentos do Credenciamento.

Largo da Pátria, 132 – Centro. São Gabriel – BA. CEP: 44915- 000  
Fone/Fax: (74) 3620 2122







ESTADO DA BAHIA  
Prefeitura Municipal de São Gabriel  
CNPJ (MF) 13.891.544/0001-32

Modalidade: PREGÃO PRESENCIAL PARA REGISTRO DE PREÇO Nº: 0001/2020

ANEXO VII

DECLARAÇÃO DE ELABORAÇÃO INDEPENDENTE DA PROPOSTA

*(Nome do representante da licitante), RG nº xxx, CPF nº xxx, (nacionalidade), (estado civil), (profissão), (cargo que ocupa na empresa) devidamente constituído pela (nome da empresa), CNPJ sediada à (endereço completo) doravante denominada licitante, para fins do disposto no item 05 do edital de Pregão Presencial Para Registro de Preço nº ...../2020, declara, sob as penas da lei, em especial o art. 299 do Código Penal Brasileiro, que:*

*(a) a proposta apresentada para participar do Pregão Presencial Para Registro de Preço nº ...../2020, foi elaborada de maneira independente pelo licitante, e o conteúdo da proposta não foi, no todo ou em parte, direta ou indiretamente, informado, discutido ou recebido de qualquer outro participante potencial ou de fato, por qualquer meio ou por qualquer pessoa;*

*(b) a intenção de apresentar a proposta elaborada para participar do Pregão Presencial Para Registro de Preço nº ...../2020, não foi informada, discutida ou recebida de qualquer outro participante potencial ou de fato, por qualquer meio ou por qualquer pessoa;*

*(c) que não tentou, por qualquer meio ou por qualquer pessoa, influir na decisão de qualquer outro participante potencial ou de fato do Pregão Presencial Para Registro de Preço nº ...../2020, quanto a participar ou não da referida licitação;*

*(d) que o conteúdo da proposta apresentada para participar do Pregão Presencial Para Registro de Preço nº ...../2020, não será, no todo ou em parte, direta ou indiretamente, comunicado ou discutido com qualquer outro participante potencial ou de fato, antes da adjudicação do objeto da referida licitação;*

*(e) que o conteúdo da proposta apresentada para participar do Pregão Presencial Para Registro de Preço nº ...../2020, não foi, no todo ou em parte, direta ou indiretamente, informado, discutido ou recebido de qualquer integrante da(o) comissão antes da abertura oficial das propostas; e*

*(f) que está plenamente ciente do teor e da extensão desta declaração e que detém plenos poderes e informações para firmá-la.*

\_\_\_\_\_, \_\_\_\_ de \_\_\_\_\_ de 2020.

\_\_\_\_\_  
(Nome e assinatura do declarante)

Obs: Apresentar a declaração junto à Proposta de Preços.

Largo da Pátria, 132 – Centro. São Gabriel – BA. CEP: 44915- 000  
Fone/Fax: (74) 3620 2122





**ESTADO DA BAHIA**  
**Prefeitura Municipal de São Gabriel**  
**CNPJ (MF) 13.891.544/0001-32**

Modalidade: PREGÃO PRESENCIAL PARA REGISTRO DE PREÇO Nº: 0001/2020

ANEXO VIII

**DECLARAÇÃO DE ATENDIMENTO**  
**AO INCISO XXXIII DO ART. 7º DA CONSTITUIÇÃO**

Declaramos, para os fins do disposto no inciso V do art. 27 da Lei Federal nº 8.666/93, acrescido pela Lei n.º 9.854/99, que não empregamos menor de 18 (dezoito) anos em trabalho noturno, perigoso ou insalubre e não empregamos menor de 16 (dezesseis) anos.

Ressalva: emprega menor, a partir de 14 (quatorze) anos, na condição de aprendiz ( ).

Observação: em caso afirmativo, assinalar a ressalva acima.

\_\_\_\_\_, \_\_\_\_\_ de \_\_\_\_\_ de \_\_\_\_\_.  
Local e data

\_\_\_\_\_  
Licitante interessado  
*Nome e Número da Identidade do Declarante*

**Obs: Apresentar a declaração junto aos documentos de Habilitação.**

Largo da Pátria, 132 – Centro. São Gabriel – BA. CEP: 44915- 000  
Fone/Fax: (74) 3620 2122





**ESTADO DA BAHIA**  
**Prefeitura Municipal de São Gabriel**  
**CNPJ (MF) 13.891.544/0001-32**

Modalidade: PREGÃO PRESENCIAL PARA REGISTRO DE PREÇO Nº: 0001/2020

ANEXO IX

**DECLARAÇÃO DE INEXISTÊNCIA DE FATOS IMPEDITIVOS**

*(nome da empresa), CNPJ nº \_\_\_\_\_, sediada (endereço completo), declara, sob as penas da lei, que até esta data inexistem fatos impeditivos para sua habilitação neste processo licitatório, ciente da obrigatoriedade de declarar ocorrências posteriores.*

*Local e Data*

*(a):-----  
Nome e Número da Identidade do Declarante*

**Obs: Apresentar a declaração junto aos documentos do Credenciamento.**

Largo da Pátria, 132 – Centro. São Gabriel – BA. CEP: 44915- 000  
Fone/Fax: (74) 3620 2122





ESTADO DA BAHIA  
Prefeitura Municipal de São Gabriel  
CNPJ (MF) 13.891.544/0001-32

Modalidade: PREGÃO PRESENCIAL PARA REGISTRO DE PREÇO Nº: 0001/2020

ANEXO X

MINUTA DA ATA DE REGISTRO DE PREÇOS nº \_\_\_\_/2020  
PROCESSO ADMINISTRATIVO

O Município de São Gabriel – BA, neste ato representado por seu Prefeito, Sr. \_\_\_\_\_, portador da carteira de identidade RG nº \_\_\_\_\_, inscrita no CPF sob o nº \_\_\_\_\_, brasileira, residente e domiciliado à rua \_\_\_\_\_, nesta cidade, e a empresa \_\_\_\_\_, estabelecida na \_\_\_\_\_, nº \_\_\_\_\_, CNPJ nº \_\_\_\_\_, neste ato representada pelo Sr(a) \_\_\_\_\_, portador da carteira de identidade RG nº \_\_\_\_\_, inscrito no CPF sob o nº \_\_\_\_\_, doravante denominada DETENTORA, nos termos do art. 15 da Lei Federal nº 8.666/93, com as alterações nela inseridas pela Lei Federal nº 8.883/94, Lei Federal nº 10.520/2002 e Decreto Municipal nº 010/2011, e demais normas legais aplicáveis e considerando o resultado da licitação modalidade PREGÃO PRESENCIAL PARA REGISTRO DE PREÇO Nº 0000/2020, para REGISTRO DE PREÇOS, conforme consta do processo administrativo próprio, firmam a presente Ata de Registro de Preços, obedecidas às disposições da Lei nº 8.666/93, suas alterações posteriores e as condições seguintes:

CLÁUSULA I - DO OBJETO E DO VALOR

1.1 - Através da presente ata ficam registrados os seguintes preços, para futuras \_\_\_\_\_, conforme abaixo:

Item	Descrição	Und.	Qtde.	Marca do Fabricante	V. Unit.	V. Total

1.2 - Os produtos constantes nesta Ata de Registro de Preços poderão não ser solicitados pelo Município. Quando solicitados, serão entregues pela CONTRATADA acima identificada, mediante emissão e recebimento pela DETENTORA da NOTA DE EMPENHO (válida como ordem de fornecimento/serviços), de acordo com o disposto na presente Ata e no edital que a originou, podendo a fornecimento/execução dos serviços ser parcial ou total, de acordo com as necessidades do Município, respeitadas as especificações e prazos para a entrega dos produtos.

CLÁUSULA II – DA VALIDADE DO REGISTRO DE PREÇOS

2.1 - A presente Ata de Registro de Preços terá validade de 12 (doze) meses, contados a partir da data da assinatura, podendo ser prorrogado, de acordo com a previsão legal.

2.2 - Nos termos do art. 15, §4º da Lei Federal nº 8.666/93, alterada pela Lei Federal nº 8.883/94, durante o prazo de validade desta Ata de Registro de Preços, o Município de São Gabriel não será obrigado à contratação, exclusivamente por seu intermédio, dos produtos referidos na Cláusula I, podendo utilizar, para tanto, outros meios, desde que permitidos em lei, sem que, desse fato, caiba recurso ou indenização de qualquer espécie à empresa detentora.

2.3 - Em cada Ordem de Fornecimento/serviços decorrentes desta Ata, serão observados, quanto ao preço, as cláusulas e condições constantes do Edital do Pregão Presencial para Registro de Preços nº 0000/2020, que a precedeu e integra o presente instrumento de compromisso, independente de transcrição, por ser de pleno conhecimento das partes.

2.4 - O cancelamento do registro de preços ocorrerá nas hipóteses e condições estabelecidas abaixo:

a) Recusar-se a fornecer os produtos, no todo ou em parte, além de 30 dias corridos, após o prazo preestabelecido neste Edital;

Largo da Pátria, 132 – Centro. São Gabriel – BA. CEP: 44915- 000  
Fone/Fax: (74) 3620 2122





**ESTADO DA BAHIA**  
**Prefeitura Municipal de São Gabriel**  
**CNPJ (MF) 13.891.544/0001-32**

- b) incorrer em atraso decorrente de não realização dos serviços solicitados de qualquer item adjudicado, em relação ao cronograma em vigor, ocorrido em qualquer de suas etapas relativas ao recebimento do produto, superior a 50% (cinquenta por cento) do prazo global;
- c) falir ou dissolver-se; ou
- d) transferir, no todo ou em parte, as obrigações decorrentes deste Contrato;
- e) mostrar-se oneroso e inconveniente ao interesse público.

### CLÁUSULA III - DAS CONDIÇÕES DE PAGAMENTO

3.1 - O Município de São Gabriel/Ba providenciará o pagamento à contratada até o quinto dia útil Fiscal com o aceite pelo Setor Administrativo do Município licitante.

3.1.1 - O pagamento estará condicionado à entrega total dos quantitativos solicitados nas Ordens de Fornecimento/serviços e à aprovação e conferência do material entregue pela Secretaria solicitante.

3.2 - Para pagamento, a empresa deverá apresentar ao Departamento de Tesouraria, Secretaria Municipal da Fazenda, localizada na Praça Largo da Pátria, 132 – Centro, nesta cidade, a nota fiscal e/ou fatura do(s) produto(s) entregue(s) e dos serviços executados de acordo com o respectivo empenho, devendo ser emitida em nome do Município de São Gabriel e conter o número do empenho correspondente

3.3 - Além da nota fiscal e/ou fatura do(s) produto(s) entregue(s), e do(s) serviço(s) executado(s) a(s) empresa(s) deverá(ão) apresentar e manter atualizados (durante a validade do registro) os seguintes documentos:

3.3.1 - Prova de regularidade com o FGTS (CRF – Certificado de Regularidade de Situação, expedido pela Caixa Econômica Federal) dentro de seu período de validade;

3.3.2 - Certidão Negativa relativo a débitos Trabalhistas (CNDT);

3.3.3 - Certidão negativa, ou Positiva com efeito Negativo, ou ainda de não contribuinte, expedida pela Secretaria da Fazenda do Estado em que estiver localizada a sede da licitante, comprovando sua regularidade para com a Fazenda Estadual;

3.3.4 - Certidão Conjunta Negativa ou Certidão Conjunta Positiva, com efeito Negativo de débitos relativos a Tributos Federais e Dívida Ativa da União, expedida pela Receita Federal do Brasil, comprovando sua regularidade para com a Fazenda Federal

3.3.5 - Certidão Negativa ou Certidão Positiva com efeito Negativo, expedida pelo Município, relativo ao domicílio ou a sede da licitante, comprovando sua regularidade para com a Fazenda Municipal;

3.4 - Na eventualidade de aplicação de multas, estas deverão ser liquidadas simultaneamente com parcela vinculada ao evento cujo descumprimento der origem à aplicação da penalidade.

3.5 - O CNPJ da Detentora da Ata constante da nota fiscal e fatura deverá ser o mesmo da documentação apresentada no procedimento licitatório.

3.6 - Nenhum pagamento será efetuado a Detentora da Ata enquanto pendente de liquidação de quaisquer obrigações financeiras que lhe foram impostas, em virtude de penalidades ou inadimplência, sem que isso gere direito ao pleito de reajustamento de preços ou correção monetária.

3.7 - Nos pagamentos realizados após a data convencionada, incidirão juros de 0,5% (cinco décimos por cento) ao mês, até a data da efetivação do pagamento e correção monetária pelo índice INPC, pro rata dia.

### CLÁUSULA IV – DO FORNECIMENTO DOS PRODUTOS E DO PRAZO

4.1 - O prazo de entrega dos produtos/realização dos serviços ora licitados deverá ser realizada em no **máximo de 03 (três) dias úteis**, a partir do recebimento da Nota de Empenho/ordem de fornecimento ou serviço emitidas pelo setor responsável.

**Largo da Pátria, 132 – Centro. São Gabriel – BA. CEP: 44915- 000**  
**Fone/Fax: (74) 3620 2122**





**ESTADO DA BAHIA**  
**Prefeitura Municipal de São Gabriel**  
**CNPJ (MF) 13.891.544/0001-32**

4.2 - A empresa fornecedora deverá constar na Nota Fiscal a data em que a entrega/execução dos produtos/serviços foi feita/realizada, além da identificação de quem procedeu ao recebimento dos produtos/serviços.

4.2.1 - A entrega será feita à Secretaria Solicitante, nos endereços indicados nas ordens de fornecimento/serviços expedida pelo Município, a quem caberá conferi-lo e lavrar Termo de Recebimento Provisório, para efeito de posterior verificação da conformidade do mesmo com as exigências do edital.

4.2.2 - Quando o objeto se tratar de fornecimento, além da entrega no local designado pelo órgão solicitante, conforme subitem 4.2.1, deverá a licitante vencedora também descarregar e armazenar os materiais em local indicado por servidor, comprometendo-se, ainda, integralmente, com eventuais danos causados a estes.

4.3 - Toda e qualquer entrega/execução de produtos/serviços fora do estabelecido neste edital será imediatamente notificada à licitante vencedora que ficará obrigada a substituí-los ou refazê-los, o que fará prontamente, ficando entendido que correrão por sua conta e risco tais substituições ou correções, sendo aplicadas também, as sanções previstas neste edital.

4.4 - Caso o objeto não esteja de acordo com as especificações exigidas, a Secretaria solicitante não o aceitará e lavrará termo circunstanciado do fato, que deverá ser encaminhado à autoridade superior, sob pena de responsabilidade.

4.5 - Na hipótese da não aceitação do objeto, o mesmo deverá ser retirado pelo fornecedor no prazo de 01 (um) dia contados da notificação da não aceitação, para reposição no prazo máximo de 01 (um) dia útil.

4.6 - A Secretaria terá o prazo máximo de 05 (cinco) dias para processar a conferência do que foi entregue, lavrando o termo de recebimento definitivo ou notificando a DETENTORA DA ATA para substituição do objeto entregue em desacordo com as especificações.

4.7 - O recebimento provisório ou definitivo não exclui a responsabilidade da DETENTORA DA ATA pela perfeita execução do Empenho, ficando a mesma obrigada a substituir, no todo ou em parte, o objeto do Empenho, se a qualquer tempo se verificarem vícios, defeitos ou incorreções.

### CLÁUSULA V – DAS OBRIGAÇÕES

#### 5.1 - Do Município

5.1.1 - Atestar o efetivo recebimento definitivo do objeto licitado;

5.1.2 - Aplicar a PROMINENTE FORNECEDORA penalidades, quando for o caso;

5.1.3 - Prestar a toda e qualquer informação a licitante vencedora, por esta solicitada, necessária à perfeita execução do Contrato;

5.1.4 - Efetuar o pagamento à contratada no prazo avençado, após a entrega da Nota Fiscal no Departamento de Tesouraria;

5.1.5 - Notificar, por escrito à Contratada da aplicação, de qualquer sanção;

#### 5.2 - Da Detentora

5.2.1 - Arcar com todas as despesas relativas ao objeto contratado deste edital, incluindo-se mão de obra e todos os tributos incidentes.

5.2.2 - Indicar um preposto, com poderes para representar a empresa Contratada, em tudo o que se relacionar com o fornecimento/execução dos serviços.

5.2.3 - Serão de inteira responsabilidade da empresa, os encargos trabalhistas, previdenciários, fiscais, comerciais ou quaisquer outros decorrentes da execução deste contrato, isentando o Município de qualquer responsabilidade no tocante a vínculo empregatício ou obrigações previdenciárias, no caso de reclamações trabalhistas, ações de responsabilidade civil e penal, decorrentes dos serviços e de qualquer tipo de demanda.

5.2.4 - Não será permitida a subcontratação do todo, nem de parte do objeto do presente Contrato, sem prévia anuência da Contratada.

**Largo da Pátria, 132 – Centro. São Gabriel – BA. CEP: 44915- 000**  
**Fone/Fax: (74) 3620 2122**





**ESTADO DA BAHIA**  
**Prefeitura Municipal de São Gabriel**  
**CNPJ (MF) 13.891.544/0001-32**

5.2.5 - Efetuar o fornecimento/execução indicado na ordem de compra/serviços nos prazos estabelecidos no edital de convocação.

5.2.6 - Fornecer o objeto desta licitação nas especificações contidas neste edital;

5.2.7 - A empresa assume o compromisso formal de executar todas as tarefas, objeto da presente ata, com perfeição e acuidade.

5.2.8 - Deverá a empresa manter atualizados os pagamentos decorrentes da contratação (quando ocorrer), como salário de empregados e quaisquer outros, ficando a cargo da mesma a responsabilidade por quaisquer acidentes que possam vir a ser vítimas seus empregados, quando em serviço, e por tudo quanto às leis trabalhistas e previdenciárias lhe asseguram.

5.2.9 - A empresa será responsável por quaisquer danos materiais e/ou pessoais causados ao Município, ou a terceiros, provocados por seus empregados, ainda que por omissão involuntária, devendo ser adotadas, dentro de 48 horas, as providências necessárias para o ressarcimento.

5.2.10 - Deverão ser prestados pela empresa, todos os esclarecimentos que forem solicitados pelo Município, e cujas reclamações se obriga a atender prontamente.

5.2.11 - Manter, durante a execução do contrato, as mesmas condições de habilitação.

### CLÁUSULA VI – DAS CONDIÇÕES DE FORNECIMENTO/EXECUÇÃO E RECEBIMENTO

6.1 - O contrato de aquisição decorrente da presente Ata de Registro de Preços serão formalizados pela emissão e retirados da Nota de Empenho pela detentora.

6.2 - A detentora da presente Ata de Registro de Preços será obrigada a atender todos os pedidos efetuados durante a vigência desta Ata, mesmo que a entrega deles decorrentes estiver prevista para data posterior à do seu vencimento.

6.3 - Toda aquisição deverá ser efetuada mediante solicitação da unidade requisitante, a qual deverá ser feita através de Nota de Empenho.

6.4 - Toda e qualquer entrega de material/execução de serviço fora do estabelecido neste edital, será imediatamente notificada à(s) licitante(s) vencedora(s) que ficará(ão) obrigada(s) a substituir os materiais ou serviços, o que fará(ão) prontamente, num prazo máximo de três dias, ficando entendido que correrão por sua conta e risco tais substituições, sendo aplicadas também às sanções cabíveis.

6.5 - O objeto desta licitação será recebido e fiscalizado pelas respectivas Unidades Contratantes, consoante o disposto no artigo 73, inciso II, alínea "a", da Lei Federal nº. 8.666/93, com as alterações introduzidas pela Lei Federal nº. 8.883/94 e seguintes, e demais normas pertinentes.

### CLÁUSULA VII – DAS PENALIDADES

7.1 - Ao CONTRATADO que incidir nas hipóteses abaixo relacionadas serão aplicadas as seguintes sanções, graduadas conforme a gravidade da infração, sem prejuízo de sanções civis e criminais, após o prévio processo administrativo, garantida a ampla defesa e o contraditório:

7.1.1 - **Advertência** sempre que forem constatadas infrações leves.

7.1.2 - **Multa** por atraso imotivado da execução do serviço ou no fornecimento, nos prazos abaixo definidos:

a) 0,20% (vinte décimos por cento) do valor do contrato, por dia de atraso no prazo contratual, ou nos prazos parciais das Ordens de Serviços, limitadas a 20% do valor da fatura;

b) 0,20% (vinte décimos por cento) do valor do contrato, por dia de atraso no prazo estabelecido e notificado por escrito pela Fiscalização para o cumprimento de determinações, na primeira vez, limitadas a 20% do valor da fatura;

**Largo da Pátria, 132 – Centro. São Gabriel – BA. CEP: 44915- 000**  
**Fone/Fax: (74) 3620 2122**





**ESTADO DA BAHIA**  
**Prefeitura Municipal de São Gabriel**  
**CNPJ (MF) 13.891.544/0001-32**

c) 0,40% (quarenta décimos por cento) do valor deste contrato, por dia de atraso no prazo estabelecido e notificado por escrito pela Fiscalização para o cumprimento de determinações, nas reincidências, limitadas a 20% do valor da fatura.

7.1.2.1 - A multa dobrará a cada caso de reincidência, não podendo ultrapassar a 30% do valor atualizado do contrato, sem prejuízos da cobrança de perdas e danos que venham a ser causados ao interesse público e da possibilidade da rescisão contratual;

7.1.3 - **Suspensão** com prazo máximo de 02 (dois) anos, conforme definidos abaixo:

a) de até 03 (três) meses quando incidir 02 (duas) vezes em atraso, por mais de 15 (quinze) dias;

b) de até 02(dois) anos quando praticar ato ilícito visando frustrar os objetivos do contrato, no âmbito da Administração Pública Municipal.

7.1.4 - **Suspensão** de até 02 (dois) anos e **multa** sobre o valor do contrato, a depender do prejuízo causado à Administração Pública Municipal, quando:

a) não atender às especificações técnicas e os quantitativos estabelecidos no contrato: multa de 10% a 20%;

b) Deixar de fornecer, sem justa causa e prévia comunicação à Administração: multa de 10% a 20%;

c) prestar serviço ou fornecer em desacordo com os projetos básicos, executivos e termos de referência, que apresente insegurança no desenvolvimento das atividades ou que comprometa a segurança das pessoas: multa de 10% a 20%;

d) descumprir obrigações relativas à relação de trabalho com seus empregados e prepostos, quanto a verbas previstas e orçadas nas planilhas que compõem a proposta contratada, especialmente o atraso de pagamento de salário, 13º salário, férias acrescidas de 1/3, atraso ou não fornecimento de vale transporte, vale-refeição ou auxílio alimentação, constantes das respectivas planilhas de preços: multa de até 10%.

7.1.5 - **Declaração de inidoneidade** para licitar e contratar com a Administração Pública quando o licitante incorrer por duas vezes nas suspensões elencadas no subitem 7.1.3 e 7.1.4.

7.2 - A suspensão temporária do fornecedor cujo contrato com a Administração Pública esteja em vigor, impedirá o mesmo de participar de outras licitações e contratações no âmbito do Município até o cumprimento da penalidade que lhe foi imposta.

7.3 - Declaração de inidoneidade para licitar ou contratar com a Administração Pública Municipal, enquanto perdurarem os motivos determinantes da punição ou até que seja promovida a reabilitação perante a própria autoridade que aplicou a penalidade, que será concedida sempre que o contratado ressarcir a Administração pelos prejuízos resultantes e após decorrido o prazo da penalidade aplicada.

7.4 - As multas aplicadas deverão ser pagas espontaneamente no prazo máximo de 05 (cinco) dias ou serão deduzidas do valor correspondente ao valor da execução, após prévio processo administrativo, garantida a ampla defesa e o contraditório ou, ainda, cobradas judicialmente, a critério da PREFEITURA MUNICIPAL DE SÃO GABRIEL.

7.5 - A multa poderá ser aplicada cumulativamente com as demais penalidades, a depender do grau da infração cometida pelo contratado e dos prejuízos causados à Administração Pública Municipal, não impedindo que a Administração rescinda unilateralmente o contrato.

7.6 - As sanções previstas na Cláusula Sétima deste Contrato são de competência exclusiva do titular da PREFEITURA MUNICIPAL DE SÃO GABRIEL, permitida a delegação para a sanção prevista no subitem 7.1.5, facultada a defesa do interessado no respectivo processo, no prazo de 05 (cinco) dias da abertura de vistas.

7.7 - Os danos e prejuízos serão ressarcidos à contratante no prazo máximo de 48 (quarenta e oito) horas, após prévio processo administrativo, garantida a ampla defesa e o contraditório, contado da notificação administrativa à Contratada, sob pena de multa.

Largo da Pátria, 132 – Centro. São Gabriel – BA. CEP: 44915- 000  
Fone/Fax: (74) 3620 2122







**ESTADO DA BAHIA**  
**Prefeitura Municipal de São Gabriel**  
**CNPJ (MF) 13.891.544/0001-32**

### CLÁUSULA VIII – DO REAJUSTAMENTO DE PREÇOS

8.1 - Os preços que vierem a constar da Autorização dos Serviços (ou instrumento equivalente) poderão ser revistos, quando provocado por escrito de ambas as partes, nos termos da legislação em vigor, conforme Art. 65, letra "d", da Lei Nº 8.666, de 21/6/1993 e legislação subsequente.

8.2 - Fica ressalvada a possibilidade de alteração das condições para a concessão de reajustes em face da superveniência de normas federais aplicáveis à espécie ou de alteração dos preços, comprovadamente, praticadas no mercado, com a finalidade de manter o equilíbrio econômico e financeiro da avença.

8.3 - A Administração Municipal poderá, na vigência do registro, solicitar a redução dos preços registrados, garantida a prévia defesa da Detentora da Ata, e de conformidade com os parâmetros de pesquisa de mercado realizada ou quando as alterações conjunturais provocarem a redução dos preços praticados no mercado nacional, sendo que o novo preço fixado será válido a partir da assinatura da Ata pelas partes interessadas.

8.4 - O preço, quando atualizado, não poderá ser superior ao praticado no mercado.

### CLÁUSULA IX – DO CANCELAMENTO DA ATA DE REGISTRO DE PREÇOS

9.1 - A presente Ata de Registro de Preços poderá ser cancelada, de pleno direito pela Administração, quando:

9.1.1 - A detentora não cumprir as obrigações constantes da Ata;

9.1.2 - A detentora não retirar qualquer Nota de Empenho, no prazo estabelecido e a Administração não aceitar sua justificativa;

9.1.3 - A detentora der causa a rescisão administrativa de contrato decorrente de registro de preços, a critério da Administração; observada a legislação em vigor;

9.1.4 - Em qualquer das hipóteses de inexecução total ou parcial de contrato decorrente de registro de preços, se assim for decidido pela Administração, com observância das disposições legais;

9.1.5 - Os preços registrados se apresentarem superiores aos praticados no mercado, e a detentora não acatar a revisão dos mesmos;

9.1.6 - Por razões de interesse público devidamente demonstradas e justificadas pela Administração.

9.2 - A comunicação do cancelamento do preço registrado, nos casos previstos neste item, será feita por correspondência ou por publicação no Diário Oficial do Município, por 2 (duas) vezes consecutivas, considerando-se cancelado o preço registrado a partir da última publicação.

9.3 - Pela detentora, quando, mediante solicitação por escrito, comprovar estar impossibilitada de cumprir as exigências desta Ata de Registro de Preços, ou, a juízo da Administração, quando comprovada a ocorrência de qualquer das hipóteses previstas no art. 78, incisos XIII a XVI, da Lei Federal nº 8.666/93, alterada pela Lei Federal nº 8.883/94.

9.3.1 - A solicitação da detentora para cancelamento dos preços registrados deverá ser formulada com antecedência de 30 (trinta) dias, facultada à Administração a aplicação das penalidades previstas na Cláusula VII, caso não aceitas as razões do pedido.

### CLÁUSULA X – DAS UNIDADES REQUISITANTES

10.1 - O objeto desta Ata de Registro de Preços poderá ser requisitado pelos órgãos desta Administração que pretendam aderir ao registro, através do Setor de Compras.

### CLAUSULA XI – DAS COMUNICAÇÕES

11.1 - As comunicações entre as partes, relacionadas com o acompanhamento e controle da presente Ata, serão feitas sempre por escrito.

**Largo da Pátria, 132 – Centro. São Gabriel – BA. CEP: 44915- 000**  
**Fone/Fax: (74) 3620 2122**





**ESTADO DA BAHIA**  
**Prefeitura Municipal de São Gabriel**  
**CNPJ (MF) 13.891.544/0001-32**

### CLÁUSULA XII - DOS RECURSOS ORÇAMENTÁRIOS:

12.1 - Os recursos orçamentários para cobrir as futuras despesas decorrentes desta Ata de Registro de Preços, serão alocados quando da emissão das Notas de Empenho.

### CLAUSULA XIII - DA MODALIDADE DE LICITAÇÃO:

13.1 - A presente Ata de Registro de Preços reger-se-á conforme o Edital da licitação modalidade Pregão Presencial para registro de preços, **Tipo MENOR PREÇO GLOBAL**, para Registro de Preços N° \_\_\_\_/2020.

### CLÁUSULA XIV - DA FISCALIZAÇÃO:

14.1 - O Município de São Gabriel, através do seu Gestor, designará mediante portaria, a servidora Amanda Batista Neiva, portadora do CPF nº 017.596.165-40, que fará o acompanhamento e fiscalização do referido contrato, sendo o responsável pela observância do fiel cumprimento de todas as cláusulas contratuais obrigando-se a comunicar aos demais setores sobre qualquer falta ou falha, cumprindo assim os artigos 10º e 11º do Decreto nº 9.507, de 21/09/2018 e ao art. 67 da Lei nº 8.666/1993.

### CLÁUSULA XV - DAS DISPOSIÇÕES FINAIS

15.1 - Integram esta Ata, o edital do Pregão Presencial para Registro de Preços n° \_\_\_\_/2020 e proposta da empresa, classificada em 1º lugar no certame supranumerado.

15.2 - Os casos omissos serão resolvidos de acordo com a Lei Federal nº 8.666/93, alterada pela Lei Federal nº 8.883/94, pelo Decreto Municipal no que não colidir com a primeira e nas demais normas aplicáveis. Subsidiariamente, aplicar-se-ão os princípios gerais de direito.

### CLÁUSULA XVI - DO FORO

16.1 - As parte elegem o foro da Comarca de Irecê - BA, como único competente para dirimir quaisquer ações oriundas desta Ata.

E, por haverem assim pactuado, assinam, este instrumento na presença de duas testemunhas abaixo.

São Gabriel, Ba, \_\_\_\_ de \_\_\_\_\_ de 2020.

Prefeito Municipal

Empresa Detentora da Ata

Testemunhas:

Nome: \_\_\_\_\_

CFP nº \_\_\_\_\_

Nome: \_\_\_\_\_

CFP nº \_\_\_\_\_

**Largo da Pátria, 132 – Centro. São Gabriel – BA. CEP: 44915- 000**  
**Fone/Fax: (74) 3620 2122**





Tomada de Preço



ESTADO DA BAHIA  
Prefeitura Municipal de São Gabriel  
CNPJ (MF) 13.891.544/0001-32

AVISO DE ABERTURA DE PROPOSTA FINANCEIRA

TOMADA DE PREÇOS n.0005/2019

PROCESSO ADMINISTRATIVO Nº 0693/2019

Regime de Execução: Indireta, por Empreitada

Tipo: Menor Preço – Critério de julgamento: Menor Preço Global

O Município de São Gabriel-BA, por meio da Comissão Permanente de Licitação, comunica a todos os interessados que a Sessão Pública de Abertura do Envelope contendo a Proposta de Preços das empresas Habilitadas na **Tomada de Preços sob o n.º 0005/2019**, que tem por Objeto: Implantação de melhorias sanitárias domiciliares - MSD, nas localidades de Boa Hora, Gameleira e Sede, neste Município de São Gabriel-BA, conforme convênio nº 0247/2017, firmado com a FUNASA, Contrato de repasse SICONV nº 855807/2017, **Tipo Menor Preço – Critério de Julgamento: Menor Preço Global**, se dará no dia 23 de Janeiro de 2020, às 09:00hs (nove horas), na Sala de reuniões do Setor de Licitações e Contratos na Rua Largo da Pátria, nº 132, Bairro Centro, São Gabriel/BA, CEP:44.915-000. A Comissão de Licitação informa, que decorrida a fase de habilitação não houve nenhuma interposição de recurso, e, o julgamento desta fase encontra-se disponibilizado em sua íntegra no endereço eletrônico: <http://www.docgedsistemas.com.br/portalmunicipio/ba/pmsaogabriel/diario>. Esclarecimentos e informações adicionais no Setor de Licitações, no endereço situado na Praça Largo da Pátria, nº 132 – Centro – São Gabriel/BA, ou pelo telefone: (74)3620.2122, no horário das 08:00hs as 12:00hs, no Setor de Licitações – Lijia Alves de Oliveira Barreto – Presidente da COPEL.

Largo da Pátria, 132 – Centro. São Gabriel – BA. CEP: 44915- 000  
Fone/Fax: (74) 3620 2122





Outros



**ESTADO DA BAHIA**  
**Prefeitura Municipal de São Gabriel**  
**CNPJ (MF) 13.891.544/0001-32**

EXTRATO DE PUBLICAÇÃO DE DISPENSA

DISPENSA Nº: 0001/2020  
PROCESSO ADMINISTRATIVO Nº: 0001/2020

CONTRATADO: SOLANGE MARIA BALBINO DE CARVALHO  
CNPJ/CPF: 167.568.195-34

VALOR: R\$ 39.526,68 (TRINTA E NOVE MIL QUINHETOS E VINTE E SEIS REAIS E SESENTA OITO CENTAVOS)

OBJETO: LOCAÇÃO DO IMÓVEL SITUADO NA RUA BAHIA Nº 147, EDIFÍCIO SPARTA, BAIRRO PITUBA, APARTAMENTO 101, SALVADOR-BA, QUE SERVIRÁ COMO CASA DE ESTUDANTES.

BASE LEGAL: Artigo 24, Inciso X da Lei 8.666 de 21/06/1993.

DOTAÇÃO:  
Órgão / Unidade: 02.04.02 Atividade: 2.017 Elemento de despesa: 3.3.9.0.36.00 Fonte: 00

DATA DA HOMOLOGAÇÃO: 02 de Janeiro de 2020.

\_\_\_\_\_  
HIPÓLITO RODRIGUES SILVA GOMES  
Prefeito Municipal

**CERTIDÃO**

Certifico que o Extrato acima foi afixado no quadro de avisos da Prefeitura para conhecimento geral.

Em, \_\_ de \_\_\_\_\_ de 20\_\_.

\_\_\_\_\_  
Luciana Rodrigues Silva Gomes  
Secretaria Municipal de Administração

Largo da Pátria, 132 – Centro. São Gabriel – BA. CEP: 44915- 000  
Fone/Fax: (74) 3620 2122





**ESTADO DA BAHIA**  
**Prefeitura Municipal de São Gabriel**  
**CNPJ (MF) 13.891.544/0001-32**

EXTRATO DE PUBLICAÇÃO DE RESUMO DE CONTRATO

CONTRATO Nº: 0001/2020  
PROCESSO Nº: 0001/2020

RESUMO DO OBJETO: LOCAÇÃO DO IMÓVEL SITUADO NA RUA BAHIA Nº 147, EDIFÍCIO SPARTA, BAIRRO PITUBA, APARTAMENTO 101, SALVADOR-BA, QUE SERVIRÁ COMO CASA DE ESTUDANTES.

MODALIDADE: Contratação direta por dispensa conforme estabelecido no Artigo 24, Inciso X da Lei 8666/93. Dispensa Nº 0001/2020.

NOME DO CONTRATADO: SOLANGE MARIA BALBINO DE CARVALHO

ESPECIE: LOCAÇÃO DE IMÓVEL

CPF/CNPJ: 167.568.195-34

VIGÊNCIA: De 02/01/2020 à 31/12/2020

VALOR DA CONTRATAÇÃO: R\$ 39.526,68 (TRINTA E NOVE MIL QUINHETOS E VINTE E SEIS REAIS E SESSENTA OITO CENTAVOS)

DOTAÇÃO ORÇAMENTARIA

Órgão / Unidade: 02.04.02 Atividade: 2.017 Elemento de despesa: 3.3.9.0.36.00 Fonte: 00

São Gabriel-BA, 02 de Janeiro de 2020.

\_\_\_\_\_  
Hipólito Rodrigues Silva Gomes  
Prefeito Municipal

**CERTIDÃO**

Certifico que o Extrato acima foi afixado no quadro de avisos da Prefeitura para conhecimento geral.

Em, \_\_ de \_\_\_\_\_ de 20\_\_.

\_\_\_\_\_  
Luciana Rodrigues Silva Gomes  
Secretaria Municipal de Administração

**Largo da Pátria, 132 – Centro. São Gabriel – BA. CEP: 44915- 000**  
**Fone/Fax: (74) 3620 2122**





**ESTADO DA BAHIA**  
**Prefeitura Municipal de São Gabriel**  
**CNPJ (MF) 13.891.544/0001-32**

**EXTRATO DE PUBLICAÇÃO DE DISPENSA**

DISPENSA Nº: 0004/2020  
PROCESSO ADMINISTRATIVO Nº: 0004/2020

CONTRATADO: MARIA RITA DE ALMEIDA e JOSEFA JUSIVALDA DE ALMEIDA LIMA  
CNPJ/CPF: 647.199.445-15

VALOR: R\$ 83.098,20 (OITENTA E TRÊS MIL E NOVENTA E OITO REAIS E VINTE CENTAVOS).

OBJETO: LOCAÇÃO DO IMÓVEL SITUADO NA RUA DOS BANDEIRANTES Nº 62, CASA, BAIRRO MATATU, SALVADOR/BA, QUE SERVIRÁ COMO CASA DE APOIO AOS PACIENTES CADASTRADOS NO PROGRAMA TFD (TRATAMENTO FORA DO DOMICÍLIO), INSTITUÍDO PELA PORTARIA Nº. 55/99 – SAS/MS, QUE NECESSITAM DE EXAMES DE MÉDIA E ALTA COMPLEXIDADE COM ACOMPANHANTES, VINCULADOS A SECRETARIA DE SAÚDE DO MUNICÍPIO DE SÃO GABRIEL-BA.

BASE LEGAL: Artigo 24, inciso X, da Lei 8.666, de 21/06/1993.

DOTAÇÃO:  
Órgão/Unidade: 02.09.02 Atividade: 2042 / 2046 / 2044 Elemento de despesa: 3.3.9.0.36.00 Fonte: 02

DATA DA HOMOLOGAÇÃO: 02 de Janeiro de 2020.

\_\_\_\_\_  
HIPÓLITO RODRIGUES SILVA GOMES  
Prefeito Municipal

**CERTIDÃO**

Certifico que o Extrato acima foi afixado no quadro de avisos da Prefeitura para conhecimento geral.

Em, \_\_\_ de \_\_\_\_\_ de 20\_\_.

\_\_\_\_\_  
Luciana Rodrigues Silva Gomes  
Secretaria Municipal de Administração

**Largo da Pátria, 132 – Centro. São Gabriel – BA. CEP: 44915- 000**  
**Fone/Fax: (74) 3620 2122**





**ESTADO DA BAHIA**  
**Prefeitura Municipal de São Gabriel**  
**CNPJ (MF) 13.891.544/0001-32**

EXTRATO DE PUBLICAÇÃO DE RESUMO DE CONTRATO

CONTRATO Nº: 0004/2020.  
PROCESSO Nº: 0004/2020.

**RESUMO DO OBJETO:** LOCAÇÃO DO IMÓVEL SITUADO NA RUA DOS BANDEIRANTES Nº 62, CASA, BAIRRO MATATU, SALVADOR/BA, QUE SERVIRÁ COMO CASA DE APOIO AOS PACIENTES CADASTRADOS NO PROGRAMA TFD (TRATAMENTO FORA DO DOMICÍLIO), INSTITUÍDO PELA PORTARIA Nº. 55/99 – SAS/MS, QUE NECESSITAM DE EXAMES DE MÉDIA E ALTA COMPLEXIDADE COM ACOMPANHANTES, VINCULADOS A SECRETARIA DE SAÚDE DO MUNICÍPIO DE SÃO GABRIEL-BA

**MODALIDADE:** Contratação direta por dispensa conforme estabelecido no Artigo 24, inciso X, da Lei 8666/93. Dispensa Nº 0004/2020.

**NOME DO CONTRATADO:** MARIA RITA DE ALMEIDA e JOSEFA JUSIVALDA DE ALMEIDA LIMA

**ESPECIE:** LOCAÇÃO DE IMÓVEL

**CPF/CNPJ:** 647.199.445-15

**VIGÊNCIA:** 02 de Janeiro de 2020 à 31 de Dezembro de 2020.

**VALOR DA CONTRATAÇÃO:** R\$ 83.098,20 (OITENTA E TRÊS MIL E NOVENTA E OITO REAIS E VINTE CENTAVOS).

**DOTAÇÃO ORÇAMENTARIA**

**Órgão/Unidade:** 02.09.02 **Atividade:** 2042 / 2046 /2044 **Elemento de despesa:** 3.3.9.0.36.00 **Fonte:** 02

São Gabriel-BA, 02 de Janeiro de 2020.

\_\_\_\_\_  
Hipólito Rodrigues Silva Gomes  
Prefeito Municipal

**CERTIDÃO**

Certifico que o Extrato acima foi afixado no quadro de avisos da Prefeitura para conhecimento geral.

Em, \_\_ de \_\_\_\_\_ de 20\_\_\_\_.

\_\_\_\_\_  
Luciana Rodrigues Silva Gomes  
Secretaria Municipal de Administração

**Largo da Pátria, 132 – Centro. São Gabriel – BA. CEP: 44915- 000**  
**Fone/Fax: (74) 3620 2122**





**ESTADO DA BAHIA**  
**Prefeitura Municipal de São Gabriel**  
**CNPJ (MF) 13.891.544/0001-32**

**EXTRATO DE PUBLICAÇÃO DE DISPENSA**

DISPENSA Nº: 0006/2020  
PROCESSO ADMINISTRATIVO Nº: 0006/2020

CONTRATADO: DELZA ALVES DE SOUZA  
CNPJ/CPF: 134.960.505-00

VALOR: R\$ 18.000,00 (DEZOITO MIL REAIS)

OBJETO: LOCAÇÃO DO IMÓVEL SITUADO NA RUA JOSÉ OLIVEIRA MAIA, Nº 201, BAIRRO CENTRO, SÃO GABRIEL-BA, PARA FUNCIONAMENTO DO CENTRO DE SAÚDE E VIGILÂNCIA SANITÁRIA EPIDEMIOLÓGICA.

BASE LEGAL: Artigo 24, Inciso X da Lei 8.666 de 21/06/1993.

DOTAÇÃO:  
Órgão / Unidade: 02.09.02 Atividade: 2.042 / 2.046 / 2044 Elemento de despesa: 3.3.9.0.36.00 Fonte: 02 / 14

DATA DA HOMOLOGAÇÃO: 02 de Janeiro de 2020.

\_\_\_\_\_  
HIPÓLITO RODRIGUES SILVA GOMES  
Prefeito Municipal

**CERTIDÃO**

Certifico que o Extrato acima foi afixado no quadro de avisos da Prefeitura para conhecimento geral.

Em, \_\_ de \_\_\_\_\_ de 20\_\_.

\_\_\_\_\_  
Luciana Rodrigues Silva Gomes  
Secretaria Municipal de Administração

**Largo da Pátria, 132 – Centro. São Gabriel – BA. CEP: 44915- 000**  
**Fone/Fax: (74) 3620 2122**







**ESTADO DA BAHIA**  
**Prefeitura Municipal de São Gabriel**  
**CNPJ (MF) 13.891.544/0001-32**

EXTRATO DE PUBLICAÇÃO DE RESUMO DE CONTRATO

CONTRATO Nº: 0006/2020  
PROCESSO Nº: 0006/2020

RESUMO DO OBJETO: LOCAÇÃO DO IMÓVEL SITUADO NA RUA JOSÉ OLIVEIRA MAIA, Nº 201, BAIRRO CENTRO, SÃO GABRIEL-BA, PARA FUNCIONAMENTO DO CENTRO DE SAÚDE E VIGILÂNCIA SANITÁRIA EPIDEMIOLÓGICA.

MODALIDADE: Contratação direta por dispensa conforme estabelecido no Artigo 24, Inciso X, da Lei 8666/93. Dispensa Nº 0006/2020.

NOME DO CONTRATADO: DELZA ALVES DE SOUZA  
ESPECIE: LOCAÇÃO DE IMÓVEL  
CPF/CNPJ: 134.960.505-00  
VIGÊNCIA: De 02/01/2020 à 31/12/2020  
VALOR DA CONTRATAÇÃO: R\$ 18.000,00 (Dezoito mil reais).

DOTAÇÃO ORÇAMENTARIA  
Órgão / Unidade: 02.09.02 Atividade: 2042 / 2046 / 2044 Elemento de despesa: 3.3.9.0.36.00 Fonte: 02 / 14

São Gabriel-BA, 02 de Janeiro de 2020.

\_\_\_\_\_  
Hipólito Rodrigues Silva Gomes  
Prefeito Municipal

**CERTIDÃO**

Certifico que o Extrato acima foi afixado no quadro de avisos da Prefeitura para conhecimento geral.

Em, \_\_\_ de \_\_\_\_\_ de 20\_\_.

\_\_\_\_\_  
Luciana Rodrigues Silva Gomes  
Secretaria Municipal de Administração

Largo da Pátria, 132 – Centro. São Gabriel – BA. CEP: 44915- 000  
Fone/Fax: (74) 3620 2122





**ESTADO DA BAHIA**  
**Prefeitura Municipal de São Gabriel**  
**CNPJ (MF) 13.891.544/0001-32**

**EXTRATO DE PUBLICAÇÃO DE DISPENSA**

DISPENSA Nº: 0007/2020  
PROCESSO ADMINISTRATIVO Nº: 0007/2020

CONTRATADO: TAYNA EMANUELLE DOS REIS GUIMARAES  
CNPJ/CPF: 065.457.375-11

VALOR: R\$ 13.092,00 (TREZE MIL E NOVENTA E DOIS REAIS).

OBJETO: LOCAÇÃO DO IMÓVEL SITUADO NA RUA A, Nº 30, FEIRA VI, FEIRA DE SANTANA-BA, PARA FUNCIONAMENTO DA CASA DE ESTUDANTES.

BASE LEGAL: Artigo 24, Enciso X da Lei 8.666 de 21/06/1993.

DOTAÇÃO:  
Órgão / Unidade:02.04.02 / Atividade:2.020 / Elemento de despesa:3.3.9.0.36.00 / Fonte: 00

DATA DA HOMOLOGAÇÃO: 02 de Janeiro de 2020.

\_\_\_\_\_  
HIPÓLITO RODRIGUES SILVA GOMES  
Prefeito Municipal

**CERTIDÃO**

Certifico que o Extrato acima foi afixado no quadro de avisos da Prefeitura para conhecimento geral.

Em, \_\_ de \_\_\_\_\_ de 20\_\_.

\_\_\_\_\_  
Luciana Rodrigues Silva Gomes  
Secretaria Municipal de Administração

**Largo da Pátria, 132 – Centro. São Gabriel – BA. CEP: 44915- 000**  
**Fone/Fax: (74) 3620 2122**





**ESTADO DA BAHIA**  
**Prefeitura Municipal de São Gabriel**  
**CNPJ (MF) 13.891.544/0001-32**

EXTRATO DE PUBLICAÇÃO DE RESUMO DE CONTRATO

CONTRATO Nº: 0007/2020  
PROCESSO Nº: 0007/2020

RESUMO DO OBJETO: LOCAÇÃO DO IMÓVEL SITUADO NA RUA A, Nº 30, FEIRA VI, FEIRA DE SANTANA-BA, PARA FUNCIONAMENTO DA CASA DE ESTUDANTES.

MODALIDADE: Contratação direta por dispensa conforme estabelecido no Artigo 24, Parágrafo X, da Lei 8666/93. Dispensa Nº 0007/2020.

NOME DO CONTRATADO: TAYNA EMANUELLE DOS REIS GUIMARAES  
ESPECIE: LOCAÇÃO DE IMÓVEL  
CPF/CNPJ: 065.457.375-11  
VIGÊNCIA: De 02/01/2020 à 31/12/2020  
VALOR DA CONTRATAÇÃO: R\$ 13.092,00 (TREZE MIL E NOVENTA E DOIS REAIS).

DOTAÇÃO ORÇAMENTARIA  
Órgão / Unidade: 02.04.02 / Atividade:2.017 / Elemento de despesa:3.3.9.0.36.00 / Fonte: 00

São Gabriel-BA, 02 de Janeiro de 2020.

\_\_\_\_\_  
Hipólito Rodrigues Silva Gomes  
Prefeito Municipal

**CERTIDÃO**

Certifico que o Extrato acima foi afixado no quadro de avisos da Prefeitura para conhecimento geral.

Em, \_\_ de \_\_\_\_\_ de 20\_\_.

\_\_\_\_\_  
Luciana Rodrigues Silva Gomes  
Secretaria Municipal de Administração

Largo da Pátria, 132 – Centro. São Gabriel – BA. CEP: 44915- 000  
Fone/Fax: (74) 3620 2122





**ESTADO DA BAHIA**  
**Prefeitura Municipal de São Gabriel**  
**CNPJ (MF) 13.891.544/0001-32**

EXTRATO DE PUBLICAÇÃO DE DISPENSA

DISPENSA Nº: 0008/2020  
PROCESSO ADMINISTRATIVO Nº: 0008/2020

CONTRATADO: RONALD TEIXEIRA CAVALCANTE  
CNPJ/CPF: 005.506.554-68

VALOR: R\$ 14.400,00 (QUATORZE MIL E QUATROCENTOS REAIS)

OBJETO: LOCAÇÃO DO IMÓVEL SITUADO NA RUA SÓLON DE LUCENA, Nº 183, BAIRRO CENTRO, CAMPINA GRANDE-PB, QUE SERVIRÁ COMO CASA DE ESTUDANTES.

BASE LEGAL: Artigo 24, Inciso X da Lei 8.666 de 21/06/1993.

DOTAÇÃO:  
Órgão / Unidade: 02.04.02 Atividade: 2.017 Elemento de despesa: 3.3.9.0.36.00 Fonte: 00

DATA DA HOMOLOGAÇÃO: 02 de Janeiro de 2020.

\_\_\_\_\_  
HIPÓLITO RODRIGUES SILVA GOMES  
Prefeito Municipal

**CERTIDÃO**

Certifico que o Extrato acima foi afixado no quadro de avisos da Prefeitura para conhecimento geral.

Em, \_\_ de \_\_\_\_\_ de 20\_\_.

\_\_\_\_\_  
Luciana Rodrigues Silva Gomes  
Secretaria Municipal de Administração

\_\_\_\_\_  
Largo da Pátria, 132 – Centro. São Gabriel – BA. CEP: 44915- 000  
Fone/Fax: (74) 3620 2122





**ESTADO DA BAHIA**  
**Prefeitura Municipal de São Gabriel**  
**CNPJ (MF) 13.891.544/0001-32**

EXTRATO DE PUBLICAÇÃO DE RESUMO DE CONTRATO

CONTRATO Nº: 0008/2020  
PROCESSO Nº: 0008/2020

RESUMO DO OBJETO: LOCAÇÃO DO IMÓVEL SITUADO NA RUA SÓLON DE LUCENA Nº 183, BAIRRO CENTRO, CAMPINA GRANDE-PB.

MODALIDADE: Contratação direta por dispensa conforme estabelecido no Artigo 24, Inciso X, da Lei 8666/93. Dispensa Nº 0008/2020.

NOME DO CONTRATADO: RONALD TEIXEIRA CAVALCANTE  
ESPECIE: LOCAÇÃO DE IMÓVEL  
CPF/CNPJ: 005.506.554-68  
VIGÊNCIA: De 02/01/2020 à 31/12/2020  
VALOR DA CONTRATAÇÃO: R\$ 14.400,00 (Quatorze mil e quatrocentos reais)

DOTAÇÃO ORÇAMENTARIA  
Órgão / Unidade: 02.04.02 Atividade: 2.017 Elemento de despesa: 3.3.9.0.36.00 Fonte: 00

São Gabriel-BA, 02 de Janeiro de 2020.

\_\_\_\_\_  
Hipólito Rodrigues Silva Gomes  
Prefeito Municipal

**CERTIDÃO**

Certifico que o Extrato acima foi afixado no quadro de avisos da Prefeitura para conhecimento geral.

Em, \_\_ de \_\_\_\_\_ de 20\_\_.

\_\_\_\_\_  
Luciana Rodrigues Silva Gomes  
Secretaria Municipal de Administração

**Largo da Pátria, 132 – Centro. São Gabriel – BA. CEP: 44915- 000**  
**Fone/Fax: (74) 3620 2122**





**ESTADO DA BAHIA**  
**Prefeitura Municipal de São Gabriel**  
**CNPJ (MF) 13.891.544/0001-32**

EXTRATO DE PUBLICAÇÃO DE DISPENSA

DISPENSA Nº: 0026/2020

PROCESSO ADMINISTRATIVO Nº: 0026/2020

CONTRATADO: ALVES TELES DESENVOLVIMENTO DE SISTEMAS PARA INTERNET

CNPJ/CPF: 28.600.447/0001-10

VALOR: R\$6.600,00 (SEIS MIL E SEISCENTOS REAIS).

OBJETO: PRESTAÇÃO DE SERVIÇOS DE SUPORTE, MANUTENÇÃO E MONITORAMENTO DO SITE INSTITUCIONAL DA PREFEITURA DE SÃO GABRIEL E DESPESAS COM SERVIDOR DE HOSPEDAGEM.

BASE LEGAL: Artigo 24, inciso II da Lei 8.666/93, de 21/06/1993.

DOTAÇÃO:

Órgão/Unidade: 02.03.01 Atividade: 2.010 Elemento de despesa: 3.3.9.0.39.00 Fonte: 00

DATA DA HOMOLOGAÇÃO: 02 de Janeiro de 2020.

\_\_\_\_\_  
HIPÓLITO RODRIGUES SILVA GOMES  
Prefeito Municipal

CERTIDÃO

Certifico que o Extrato acima foi afixado no quadro de avisos da Prefeitura para conhecimento geral.

Em, \_\_ de \_\_\_\_\_ de 20\_\_.

\_\_\_\_\_  
Luciana Rodrigues Silva Gomes  
Secretaria Municipal de Administração

Largo da Pátria, 132 – Centro. São Gabriel – BA. CEP: 44915- 000  
Fone/Fax: (74) 3620 2122





**ESTADO DA BAHIA**  
**Prefeitura Municipal de São Gabriel**  
**CNPJ (MF) 13.891.544/0001-32**

EXTRATO DE PUBLICAÇÃO DE RESUMO DE CONTRATO

CONTRATO Nº: 0026/2020  
PROCESSO Nº: 0026/2020

RESUMO DO OBJETO: PRESTAÇÃO DE SERVIÇOS DE SUPORTE, MANUTENÇÃO E MONITORAMENTO DO SITE INSTITUCIONAL DA PREFEITURA DE SÃO GABRIEL E DESPESAS COM SERVIDOR DE HOSPEDAGEM.

MODALIDADE: Contratação direta por dispensa conforme estabelecido no Artigo 24, Parágrafo II, da Lei 8666/93. Dispensa Nº 0026/2020.

NOME DO CONTRATADO: ALVES TELES DESENVOLVIMENTO DE SISTEMAS PARA INTERNET

ESPECIE: PRESTAÇÃO DE SERVIÇOS

CPF/CNPJ: 28.600.447/0001-10

VIGÊNCIA: De 02/01/2020 à 31/12/2020

VALOR DA CONTRATAÇÃO R\$6.600,00 (SEIS MIL E SEISCENTOS REAIS)

DOTAÇÃO ORÇAMENTÁRIA

Órgão/Unidade: 02.3.01 Atividade: 2.010 Elemento de despesa: 3.3.9.0.39.00 Fonte: 00

São Gabriel-BA, 02 de Janeiro de 2020.

\_\_\_\_\_  
Hipólito Rodrigues Silva Gomes  
Prefeito Municipal

**CERTIDÃO**

Certifico que o Extrato acima foi afixado no quadro de avisos da Prefeitura para conhecimento geral.

Em, \_\_ de \_\_\_\_\_ de 20\_\_.

\_\_\_\_\_  
Luciana Rodrigues Silva Gomes  
Secretaria Municipal de Administração

**Largo da Pátria, 132 – Centro. São Gabriel – BA. CEP: 44915- 000**  
**Fone/Fax: (74) 3620 2122**





**ESTADO DA BAHIA**  
**Prefeitura Municipal de São Gabriel**  
**CNPJ (MF) 13.891.544/0001-32**

“Extrato de Ratificação”

INEXIGIBILIDADE DE LICITAÇÃO Nº. 0025/2020

O Prefeito Municipal de São Gabriel, Bahia, no uso de suas atribuições:

Reconhece e **RATIFICA**, nos termos do artigo 25 da lei 8.666/93, a situação de inexigibilidade de licitação no presente processo, em consonância com o despacho formulado pela Comissão Permanente de Licitação, visto manifestação no parecer jurídico. Em consequência fica a sociedade DF CONSULTORIA EMPRESARIAL LTDA - ME convocada para assinatura do contrato no prazo de cinco dias.

São Gabriel - BA, 02 de Janeiro de 2020.

\_\_\_\_\_  
Hipólito Rodrigues Silva Gomes  
Prefeito Municipal

\_\_\_\_\_  
Largo da Pátria, 132 – Centro. São Gabriel – BA. CEP: 44915- 000  
Fone/Fax: (74) 3620 2122







**ESTADO DA BAHIA**  
**Prefeitura Municipal de São Gabriel**  
**CNPJ (MF) 13.891.544/0001-32**

**EXTRATO DE PUBLICAÇÃO DE INEXIGIBILIDADE**

**INEXIGIBILIDADE Nº:** 0025/2020  
**PROCESSO ADMINISTRATIVO Nº:** 0025/2020

**RESUMO DO OBJETO:** CONTRATAÇÃO DE EMPRESA PARA PRESTAÇÃO DE SERVIÇOS COM CONSULTORIA, ASSESSORIA ADMINISTRATIVA, PESQUISA TÉCNICA EM PROJETOS E REPRESENTAÇÃO JUNTO AOS ÓRGÃOS PÚBLICOS FEDERAIS E SUAS AUTARQUIAS NO DISTRITO FEDERAL, PARA O MUNICÍPIO DE SÃO GABRIEL/BA.

**CONTRATADO:** DF CONSULTORIA EMPRESARIAL LTDA - ME.  
**CNPJ/CPF:** 05.418.104/0001-34  
**VALOR:** R\$ 24.000,00 (Vinte e quatro mil reais).  
**BASE LEGAL:** Artigo 25, inciso II e § 1º da Lei 8.666/93, de 21/06/1993 e suas alterações.

**DOTAÇÃO:**  
**Órgão / Unidade:** 02.02.01 / **Atividade:** 2.010 / **Elemento de despesa:** 3.3.9.0.35.00 / 3.3.9.0.39.00 **Fonte:** 00

**DATA DA HOMOLOGAÇÃO E ADJUDICAÇÃO:** 02 de Janeiro de 2020.

\_\_\_\_\_  
Hipólito Rodrigues Silva Gomes  
Prefeito Municipal

**CERTIDÃO**

Certifico que o Extrato acima foi afixado no quadro de avisos da Prefeitura para conhecimento geral.

Em, \_\_\_\_ de \_\_\_\_\_ de \_\_\_\_\_

\_\_\_\_\_  
Luciana Rodrigues Silva Gomes  
Secretaria Municipal de Administração

**Largo da Pátria, 132 – Centro. São Gabriel – BA. CEP: 44915- 000**  
**Fone/Fax: (74) 3620 2122**





**ESTADO DA BAHIA**  
**Prefeitura Municipal de São Gabriel**  
**CNPJ (MF) 13.891.544/0001-32**

EXTRATO DE PUBLICAÇÃO DE RESUMO DE CONTRATO

CONTRATO Nº: 0025/2020.  
PROCESSO Nº: 0025/2020.

RESUMO DO OBJETO: CONTRATAÇÃO DE EMPRESA PARA PRESTAÇÃO DE SERVIÇOS COM CONSULTORIA, ASSESSORIA ADMINISTRATIVA, PESQUISA TÉCNICA EM PROJETOS E REPRESENTAÇÃO JUNTO AOS ÓRGÃOS PÚBLICOS FEDERAIS E SUAS AUTARQUIAS NO DISTRITO FEDERAL, PARA O MUNICÍPIO DE SÃO GABRIEL/BA.

MODALIDADE: Inexigibilidade nº 0025/2020. Conforme estabelecido no Artigo 25, inciso II e § 1º da Lei 8.666/93, de 21/06/1993 e suas alterações.

NOME DA CONTRATADA: DF CONSULTORIA EMPRESARIAL LTDA - ME  
ESPECIE: Prestação de Serviços  
CPF/CNPJ: 05.418.104/0001-34  
VIGÊNCIA: 02/01/2020 À 31/12/2020  
VALOR DA CONTRATAÇÃO: R\$ 24.000,00 (Vinte e quatro mil reais)

DOTAÇÃO ORÇAMENTARIA  
Órgão / Unidade: 02.02.01 / Atividade: 2.010 / Elemento de despesa: 3.3.9.0.35.00 / 3.3.9.0.39.00 Fonte: 00

São Gabriel-BA, 02/01/2020

\_\_\_\_\_  
Hipólito Rodrigues Silva Gomes  
Prefeito Municipal

**CERTIDÃO**

Certifico que o Extrato acima foi afixado no quadro de avisos da Prefeitura para conhecimento geral.

Em, \_\_\_\_ de \_\_\_\_\_ de \_\_\_\_\_

\_\_\_\_\_  
Luciana Rodrigues Silva Gomes  
Secretaria Municipal de Administração

**Largo da Pátria, 132 – Centro. São Gabriel – BA. CEP: 44915- 000**  
**Fone/Fax: (74) 3620 2122**





**ESTADO DA BAHIA**  
**Prefeitura Municipal de São Gabriel**  
**CNPJ (MF) 13.891.544/0001-32**

“Extrato de Ratificação”

**INEXIGIBILIDADE DE LICITAÇÃO Nº. 0022/2020**

O Prefeito Municipal de São Gabriel, Bahia, no uso de suas atribuições:

Reconhece e **RATIFICA**, nos termos do artigo 25 da lei 8.666/93, a situação de inexigibilidade de licitação no presente processo, em consonância com o despacho formulado pela Comissão Permanente de Licitação, visto manifestação no parecer jurídico. Em consequência fica a sociedade **FERNANDES E SILVA CONSULTORIA E TREINAMENTO EM CONTABILIDADE LTDA.** - convocada para assinatura do contrato no prazo de cinco dias.

São Gabriel - BA, 02 de Janeiro de 2020.

\_\_\_\_\_  
Hipólito Rodrigues Silva Gomes  
Prefeito Municipal

**Largo da Pátria, 132 – Centro. São Gabriel – BA. CEP: 44915- 000**  
**Fone/Fax: (74) 3620 2122**





**ESTADO DA BAHIA**  
**Prefeitura Municipal de São Gabriel**  
**CNPJ (MF) 13.891.544/0001-32**

**EXTRATO DE PUBLICAÇÃO DE INEXIGIBILIDADE**

INEXIGIBILIDADE Nº: 0022/2020  
PROCESSO ADMINISTRATIVO Nº: 0022/2020

CONTRATADO: FERNANDES E SILVA CONSULTORIA E TREINAMENTO EM CONTABILIDADE LTDA.  
CNPJ/CPF: 26.509.153/0001-52

VALOR: R\$ 124.200,00 (Cento e vinte e quatro mil e duzentos reais).

OBJETO: Contratação de empresa para prestação de serviços técnicos especializados de consultoria e assessoria contábil e de planejamento no Município de São Gabriel, junto às Secretarias de Planejamento e Fianças, Fundo Municipal de Educação e ao Fundo Municipal de Saúde.

BASE LEGAL: Artigo 25, inciso II, combinado com o artigo 13, inciso III, da Lei 8.666/93, de 21/06/1993.

**DOTAÇÃO:**

Órgão / Unidade: 02.02.01 / 02.03.01 / 02.04.01	Órgão / Unidade: 02.05.01	Órgão / Unidade: 02.09.01 / 02.09.02
Projeto / Atividade: 2.010 / 2.011 / 2.015	Projeto / Atividade: 2.02	Projeto / Atividade: 2.040 / 2.042
Elemento de Despesa: 33.90.35.00 / 33.90.39.00	Elemento de Despesa: 33.90.35.00 / 33.90.39.00	
Elemento de Despesa: 33.90.35.00 / 33.90.39.00		
Fonte: 00	Fonte: 01	Fonte: 02 / 14 / 23

DATA DA HOMOLOGAÇÃO: 02 de janeiro de 2020.

Hipólito Rodrigues Silva Gomes  
Prefeito Municipal

**CERTIDÃO**

Certifico que o Extrato acima foi afixado no quadro de avisos da Prefeitura para conhecimento geral.

Em, \_\_\_\_ de \_\_\_\_\_ de 20\_\_\_\_.

Luciana Rodrigues Silva Gomes  
Secretária Municipal de Administração

Largo da Pátria, 132 – Centro. São Gabriel – BA. CEP: 44915- 000  
Fone/Fax: (74) 3620 2122





**ESTADO DA BAHIA**  
**Prefeitura Municipal de São Gabriel**  
**CNPJ (MF) 13.891.544/0001-32**

**EXTRATO DE PUBLICAÇÃO DE RESUMO DE CONTRATO**

CONTRATO Nº: 0022/2020.  
PROCESSO Nº: 0022/2020.

**RESUMO DO OBJETO:** Contratação de empresa para prestação de serviços técnicos especializados de consultoria e assessoria contábil e de planejamento no Município de São Gabriel, junto às Secretarias de Planejamento e Finanças.

**MODALIDADE:** Contratação direta por dispensa conforme estabelecido no Artigo 25, inciso II, combinado com o artigo 13, inciso III, da Lei Federal nº 8.666/93. Inexigibilidade nº 0022/2020.

**NOME DA CONTRATADA:** FERNANDES E SILVA CONSULTORIA E TREINAMENTO EM CONTABILIDADE LTDA

**ESPECIE:** Prestação de Serviço.

**CPF/CNPJ:** 26.509.153/0001-52

**VIGÊNCIA:** 02 de janeiro de 2020 a 31 de dezembro de 2020.

**VALOR DA CONTRATAÇÃO:** R\$ 53.520,00 (Cinquenta e três mil e quinhentos e vinte reais)

**DOTAÇÃO ORÇAMENTARIA**

**Órgão / Unidade:** 02.02.01 / 02.03.01 / 02.04.01

**Projeto / Atividade:** 2.010 / 2.011 / 2.015

**Elemento de Despesa:** 33.90.35.00 / 33.90.39.00

**Fonte:** 00

São Gabriel/BA, 02 de janeiro de 2020.

Hipólito Rodrigues Silva Gomes  
Prefeito Municipal

**CERTIDÃO**

Certifico que o Extrato acima foi afixado no quadro de avisos da Prefeitura para conhecimento geral.

Em, \_\_\_\_ de \_\_\_\_\_ de 20\_\_\_\_.

Luciana Rodrigues Silva Gomes  
Secretária Municipal de Administração

**Largo da Pátria, 132 – Centro. São Gabriel – BA. CEP: 44915- 000**  
**Fone/Fax: (74) 3620 2122**





**ESTADO DA BAHIA**  
**Prefeitura Municipal de São Gabriel**  
**CNPJ (MF) 13.891.544/0001-32**

**EXTRATO DE PUBLICAÇÃO DE RESUMO DE CONTRATO**

CONTRATO Nº: 0023/2020.  
PROCESSO Nº: 0022/2020.

**RESUMO DO OBJETO:** Contratação de empresa para prestação de serviços técnicos especializados de consultoria e assessoria contábil e de planejamento no Município de São Gabriel, junto ao Fundo Municipal de Educação.

**MODALIDADE:** Contratação direta por dispensa conforme estabelecido no Artigo 25, inciso II, combinado com o artigo 13, inciso III, da Lei Federal nº 8.666/93. Inexigibilidade nº 0022/2020.

**NOME DA CONTRATADA:** FERNANDES E SILVA CONSULTORIA E TREINAMENTO EM CONTABILIDADE LTDA

**ESPECIE:** Prestação de Serviço.

**CPF/CNPJ:** 26.509.153/0001-52

**VIGÊNCIA:** 02 de janeiro de 2020 a 31 de dezembro de 2020.

**VALOR DA CONTRATAÇÃO:** R\$ 37.200,00 (Trinta e sete mil e duzentos reais)

**DOTAÇÃO ORÇAMENTARIA**

Órgão / Unidade: 02.05.01

Projeto / Atividade: 2.023

Elemento de Despesa: 33.90.35.00 / 33.90.39.00

Fonte: 01

São Gabriel/BA, 02 de janeiro de 2020

Hipólito Rodrigues Silva Gomes  
Prefeito Municipal

**CERTIDÃO**

Certifico que o Extrato acima foi afixado no quadro de avisos da Prefeitura para conhecimento geral.

Em, \_\_\_\_ de \_\_\_\_\_ de 20 \_\_\_\_.

Luciana Rodrigues Silva Gomes  
Secretária Municipal de Administração

**Largo da Pátria, 132 – Centro. São Gabriel – BA. CEP: 44915- 000**  
**Fone/Fax: (74) 3620 2122**





**ESTADO DA BAHIA**  
**Prefeitura Municipal de São Gabriel**  
**CNPJ (MF) 13.891.544/0001-32**

**EXTRATO DE PUBLICAÇÃO DE RESUMO DE CONTRATO**

CONTRATO Nº: 0024/2020.  
PROCESSO Nº: 0022/2020.

**RESUMO DO OBJETO:** Contratação de empresa para prestação de serviços técnicos especializados de consultoria e assessoria contábil e de planejamento no Município de São Gabriel, junto ao Fundo Municipal de Saúde.

**MODALIDADE:** Contratação direta por dispensa conforme estabelecido no Artigo 25, inciso II, combinado com o artigo 13, inciso III, da Lei Federal nº 8.666/93. Inexigibilidade nº 0022/2020.

**NOME DA CONTRATADA:** FERNANDES E SILVA CONSULTORIA E TREINAMENTO EM CONTABILIDADE LTDA

**ESPECIE:** Prestação de Serviço.

**CPF/CNPJ:** 26.509.153/0001-52

**VIGÊNCIA:** 02 de janeiro de 2020 a 31 de dezembro de 2020.

**VALOR DA CONTRATAÇÃO:** R\$ 33.480,00 (Trinta e três mil e quatrocentos e oitenta reais)

**DOTAÇÃO ORÇAMENTARIA**

Órgão / Unidade: 02.09.01 / 02.09.02

Projeto / Atividade: 2.040 / 2.042

Elemento de Despesa: 33.90.35.00 / 33.90.39.00

Fonte: 02 / 14 / 23

São Gabriel/BA, 02 de janeiro de 2020.

Hipólito Rodrigues Silva Gomes  
Prefeito Municipal

**CERTIDÃO**

Certifico que o Extrato acima foi afixado no quadro de avisos da Prefeitura para conhecimento geral.

Em, \_\_\_\_ de \_\_\_\_\_ de 20 \_\_\_\_.

Luciana Rodrigues Silva Gomes  
Secretária Municipal de Administração

Largo da Pátria, 132 – Centro. São Gabriel – BA. CEP: 44915- 000  
Fone/Fax: (74) 3620 2122

