

Legenda	
	Alimentador Predial
	Hidrômetro - cavalete 1"
	Tubulação - água fria
	Tubulação - alimentação

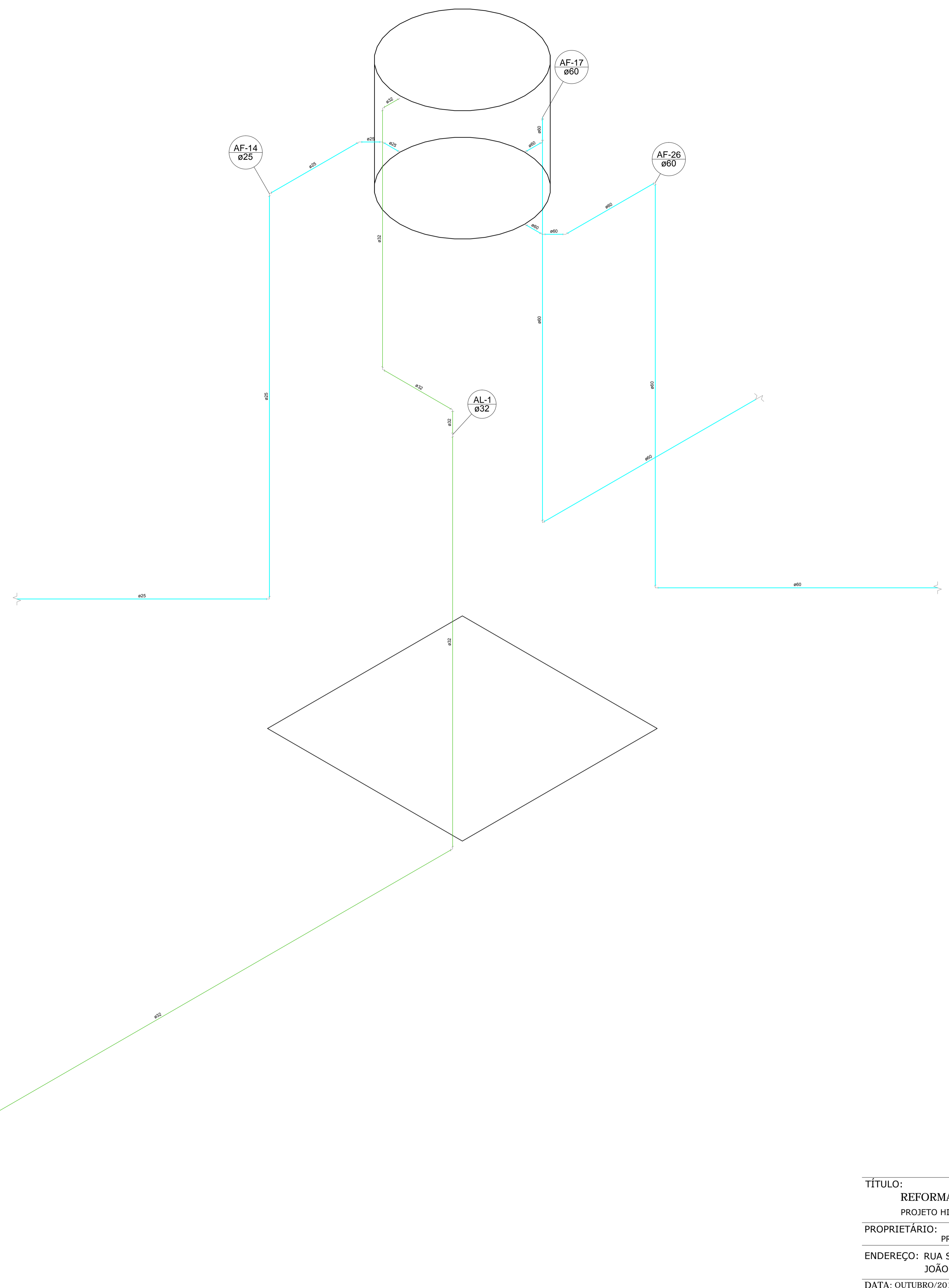

Detalhe Isométrico - H5
Escala 1:50

PROPRIETÁRIO:

RESP. TÉCNICO: MÁRCIO ANTÔNIO M. DA SILVA
ENGENHEIRO CIVIL
CREA - BA Nº: 26.291 / D

TÍTULO: REFORMA DO HOSPITAL MUNICIPAL DR. BENEDITO NEY PROJETO HIDRÁULICO - DETALHE ISOMÉTRICO V	PRANCHA: HID 07
PROPRIETÁRIO: PREFEITURA MUNICIPAL DE JOÃO DOURADO	REVISÕES:
ENDEREÇO: RUA SANTO AMARO, S/Nº, CENTRO JOÃO DOURADO - BA	
DATA: OUTUBRO/2018 DESENHO: GABRIEL SMJ	ESCALA: INDICADA